

FENDT

Fendt 700 Vario





Fendt 700 Vario – laitmatu eeskuju

Fendti iga uuendus lähtub lihtsast põhimõttest: võtame midagi suurepärasest ja teeme selle veelgi paremaks. Seetõttu on loomulik, et Fendt 700 Vario on olnud aastaid kõige hinnatum traktoriseeria. Tänu vastupidavusele, nobedusele, funktsionaalsusele ja mugavusele on see traktor Teie usaldusväärne partner. Nüüd loob uuest juhi töökohast ja FendtONE platvormist koosnev juhtimislahendus masinatele veelgi kõrgemad standardid.



Ideaalne igaks tööks

See mitmekülgne ja suure võimsusega traktor (144 - 237 hj) on usaldusväärne partner kõikideks töödeks alates kergetest töödest rohumaal ja dünaamilistest veotöödest kuni raskete töödeni põllul või masinapargi koosseisus.

Mootor	714 Vario	716 Vario	718 Vario	720 Vario	722 Vario	724 Vario	
Nimivõimsus vastavalt normile ECE R 120	kW/hj	106/144	120/163	133/181	148/201	163/222	174/237

Muutke oma igapäevatöö täiuslikuks

Uues 700 Varios on ühendatud võimsus, manööverdatavus, täpsus, töökindlus, usaldusväarsus ja mugavus.

- Võimsusvahemik 144 kuni 237 hj
- Kõrgusregulaatoriga esisillavedrustus
- Haardekaalu regulaatoriga eesmine rippmehhanism
- Kolmas esilaaduri hüdroväljavõte võimaldab kolme funktsiooni samaaegset kasutamist
- Kiirenduspedaali režiim TMS-veojõukontrollil koos aeglustuse korrigeerimisega tänu mägi pidurile
- Automaatne haagise pöördtsilla lukustus
- 100% diferentsiaalide lukustus ees ja taga
- Suurem tõstejõud 10 360 daN
- Lubatud üldmass 14 t
- Suur kandevõime kuni 6200 kg
- Koormustundliku pumbaga hüdro süsteem (tavavarustuses tootlikkusega 109 l/min, tellimisel 152 l/min või 193 l/min)
- 4-kiiruseline tagumine jõuvõtuvõll
- 1000E jõuvõtuvõll
- ISOBUS-pistikupesa traktori ees ja taga



Teeme parima veelgi paremaks

Uus juhi töökoht loob parimad eeldused suuremaks funktsionaalsuseks, kohandatavuseks ja ergonoomiaks.

- Uus tuttavate Fendti juhtimiselementidega käetugi
- Ühendab kuni 3 näiduvõimalust:
 - Digitaalne armatuurlaud
 - Käetoel asuv 12" terminal
 - Osaliselt kabiinilakke sisselükatav lisaterminal
- Terminalide kohandamine
- Uus lisafunktsioonidega universaalne juhtkang
- Paindlik klahvidele rakenduste programmeerimine tänu Individual Operation Manager (IOM) tarkvarale
- Loogilise struktuuriga koodvärvide lahendus
- Teabe- ja meelelahutuspakett
- Kvaliteetne helisüsteem
- Uus kõikehõlmav juhtimisplatvorm FendtONE
- Käetoel asuvad 4 USB porti

Taotlege täiuslikkust Fendt 700 Varioga.

MOOTOR JA JÕUÜLEKANNE

Optimaalseks jõuülekandeks

Võimas ja töökindel

Fendt 700 Vario kõrgelthinnatud 6-silindriline Deutz-mootor võimsusega 144 kuni 237 hj võimaldab tippkiirust 50 km/h. 6,1-liitrise töömahuga, 4 klapiga silindril ja ühisanumsissepritsega mootor pakub kõrge pöördemomendiga juhtimiskogemust. Mootori ja jõuülekande koostöö ideaalne häälestus tagab kõrge üldise kasuteguri.

Astmevaba sõitmine kõrgelthinnatud Vario jõuülekandega

Vario käigukast hoolitseb astmevaba jõuülekande eest alates 0,02 km/h kuni tippkiiruseni 50 km/h. Kiiruse astmevaba muutmise tulemuseks on alati mootori optimaalne koormus. Tractor Management System (TMS) veojõukontroll teeb kütuse kasutuse eriti tõhusaks. TMS juhib mootorit ja jõuülekannet nii, et need töötavad koos alati kõige säästlikumal viisil. Teie peate määrama ainult soovitud kiiruse.

Automaatne püsivõimsuse regulaator 2.0

Sellised tehnoloogilised lahendused, nagu automaatne püsivõimsuse regulaator 2.0, vähendavad veelgi kütusekulu, sest mootor töötab alati ideaalsete pöörete vahemikus. Püsivõimsuse regulaator määrab, kui madalale võivad tulenevalt koormusest mootori pöörded enne käigukasti reguleerimist langeda. Reguleerimine toimub vastavalt mootori koormusele – või etteantud kiirusele, kui TMS-veojõukontroll või püsikiiruse hoidja on sisse lülitatud.

Head põhjused Vario valimiseks

- Üliefektiivne kütusekasutus tänu jõuülekande ja mootori (TMS) automaatsele koormusest sõltuval häälestamisele.
- Automaatne juhtimine püsikiiruse hoidja ja püsivõimsuse regulaatori 2.0 abil
- Astmevaba ja sujuv sõidu alustamine
- Täielikult kulumisvaba revers tänu hüdropumba töösuuna ümberpööramisele
- Käigukasti õli vahetusvälp alles 2000 töötunni järel
- Jõuülekande ja hüdroõli sõltumatud ahelad hoiavad ära õlide saastumise.
- Ja palju teisi häid tehnoloogilisi lahendusi



Heitgaaside normi V etapi nõudeid täidetakse tänu välisele heitgaasitagastusele, SCR tehnoloogiale ja diisli kübemefiltrile. Väline heitgaasitagastus vähendab lämmastikoksiide (NO_x) juba enne heitgaasisüsteemi jõudmist, et AdBlue kasutus oleks eriti säästlik.



Fendt Vario jõuülekande on võimsuse hüdrostaatilise/mehaanilise jaotusega ajam. Kiiruse suurenedes kasvab planetaarülekanne kaudu edastatava mehaanilise jõu osakaal. Suurepärase kasuteguri eest hoolitsevad 45° pööratavad hüdraostaadid ja max. töö rõhk 550 bar.

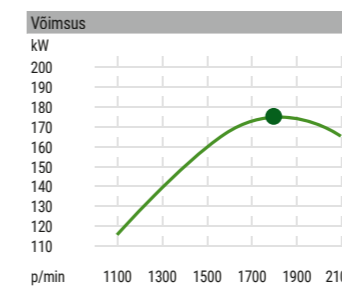
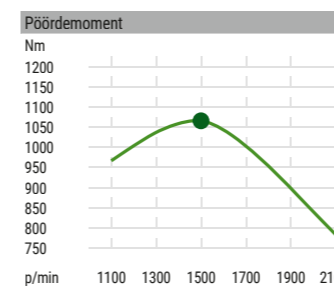

Tippmudel Fendt 724 Vario suurim pöördemoment 1072 Nm saavutatakse juba mootori pöoretel 1500 p/min.

JÕUVÕTUVÕLL, RIPPHAAKESEADISED JA HÜDRAULIKA

Paindlik igaks tööks

Jõuvõtuvõlli mootori võimsuse rakendamine vastavalt vajadusele

Fendt 700 Vario puhul on saadaval järgmised jõuvõtuvõlli töökiirused:

- Tagumine jõuvõtuvõlli: 540 / 540E / 1000 / 1000E
- Tellimisel lisavarustusena soetatav eesmine jõuvõtuvõlli: 1000

Kasutegur on eriti kõrge tänu peaaegu otseülekandele mootori väntvõllilt jõuvõtuvõlli otsale. Ülekoormuskaitse hoiab ära mootori seisma jäämise jõuvõtuvõlli töökoormuse ootamatu suurenemise korral.

Jõuline nii ees kui taga

Tänu tagumise rippmehhanismi tõstevõimele 10 360 daN saab Fendt 700 Vario laitmatult hakkama piiramatus valikus töödega. Aktiivne õõtsumisleevend viimale võimaldab parimat sõidumugavust isegi raskete rippmasinate korral. Traktori ette on saadaval erinev varustus: alates lisaraskuse komfortkinnitusest ja lõpetades kahepoolse toimemega silindrite, asendi reguleerimise ja haardekaalu regulaatoriga ripphaakeseadisega. Haardekaalu regulaator võimaldab rippmasinatega töötada eriti säästvalt. Asendiandur tuvastab lisaks maapinna ebatasasusi.

Hüdroüsteem igaks tööks

Olenevalt varustusest on Fendt 700 Variole seeriavarustusena paigaldatud koormustundlik Load-Sensing pump tootlikkusega kuni 109, 152 või 193 l/min. Suure õlivajadusega välistarbijatele tagab see õlivõtu kuni 64 l/min. Külma ilmaga hüdraulilise täisjõudluse kiiremaks saavutamiseks on Fendt 700 Vario varustatud hüdroõli eelsoojendiga. Jõuülekande ja hüdroõli segunemise vältimiseks on mõlemal sõltumatu õliahel. Power ja Power+ versioonile on saadaval kuni 4 kahesuunalist hüdroväljavõtet. Profi ja Profi+ puhul on taga kuni 5 kahesuunalist ja ees kuni 2 kahesuunalist hüdroväljavõtet. Igale hüdroväljavõttele saab terminalil seadistada õli vooluhulgaks kuni 100 l/min. Hüdroväljavõtteid saab nii ees kui ka taga rõhu all ühendada tänu DCUP- ja CUP-tüüpi kiirliitmikele.

Haardekaalu regulaatoriga eesmine rippmehhanism

Tundliku haardekaalu regulaatoriga eesmine rippmehhanism võimaldab rippmasina massi osaliselt traktori esisillale üle kanda. See kindlustab, et esisild, mis on ette nähtud tagama veojõudu ja haardumist põllul, on alati piisavas kontaktis pinnasega. Nii on tagatud traktori ohutu roolimine ja eesmise rippregraadi selline surve pinnasele, mida on vaja vastava töö tegemiseks.



Pöördsilla automaatlukustus

Tellimisel lisavarustusena soetatav pöördsilla automaatlukustus vabastab haakemasina järeljooksusilla seatud kiirusvahemikus automaatselt. Otsesuunas liikumisel tagab lukustatud järeljooksu pöördsild masina püsivad sõiduomadused. Väljaspool valitud kiirusvahemikku ja tagasisuunas sõitmisel pole juhil vaja järeljooksu pöördsilda käsitsi lukustada.

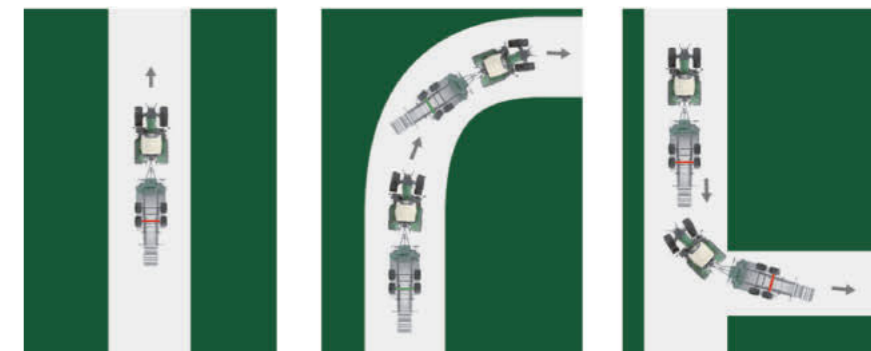

Välised juhtseadised

Mõlemal tagaratta porikaitsel asuvate nuppude abil saate käivitada jõuvõtuvõlli, juhtida tagumist ripphaakeseadist ja vastavalt Teie soovile valitavat hüdraulilist lisaahelat.

FENDT CARGO ESILAADUR

Ületamatu kombinatsioon



VisioPlus kabiini kumer esiklaas pakub vaatevälja kuni 77°.

Täiuslikult häälestatud

Pange oma Fendt 700 Vario tööle koos Fendt Cargo esilaaduriga ja Te saate oma käsutusse laitmatu meeskonna. VisioPlus kabiin ja kitsas, madal mootorikate tagavad ainulaadse ja piiranguteta nähtavusnurga 77°. Esiklaas on võlvitud kabiinikatusesse, et tagada takistuse ülevaade täielikult ülestõstetud esilaadurist. Tänu kumerale kujule libiseb iga materjal klaasilt hõlpsalt maha. Z-kinemaatika tagab Cargo tööorganite paralleelsuse parima hoidmise. See hoiab tööorgani tõstekäigu kogu ulatuses mittemuutuvas asendis. Kuna esilaadur ja traktor on üksteisega eriliselt kohandatud, saab kõiki hooldustöid teha ka siis, kui esilaadur on traktoriga ühendatud.

Täielikult integreeritud juhtimislahendus

Fendt Cargo juhtimine on laitmatult integreeritud Fendt 700 Variosse. Olenevalt traktori varustusversioonist saab esilaadurit juhtida ristlülituskangi või 3L Joystick-juhtkangi abil. Kuna 3L Joystick-juhtkangil on uus reversi lisanupp, pole sõidusuuna muutmiseks enam vaja käeasendit muuta.

3. esilaaduri väljavõte võimaluste laiendamiseks

Fendt Cargo esilaaduri kolmas väljavõte võimaldab samaaegselt kasutada kuni 3 funktsiooni. See hõlbustab näiteks rullihaaratsiga esilaaduriga töötamist. Langetage esilaadur, suruge rullihaarats lahti ja avage samaaegselt.

Täppislaadimine CargoProfi* esilaaduriga

CargoProfi pakub Teile erinevaid lisafunktsioone. Tänu mõõte- ja kaldeanduritele, aga ka töökäskude edastusmoodulile saate teha erinevaid esilaaduri seadistusi. CargoProfi kaalumiskordade ja üldkaalu arvestuse kohta. Neid andmeid saab vaadata terminalilt või edastada neid armatuurile Teile poolt valitud vaadena. Lisaks saate kasutada raputusfunktsiooni kopa täielikuks tühjendamiseks tihedalt kokkusurutud materjalist. Lisaks minimeeritakse tööorgani lõppasendi käiguaglustiga puistematerjali rappumisest tekkivad kaod. Juht saab piirata tõstekõrgust ja kallutusnurka ning salvestada need programmeeritud asenditena.

*saadaval frontaallaadurite mudelitele 5X/85 ja 5X/90 alates 2021. aasta algusest Saadaval alates 2021. aasta algusest



3L Joystick-juhtkang: esilaaduriga töötamine pole olnud kunagi nii lihtne

Kasutades 3L Joystick-juhtkangi saate esilaaduri kõiki funktsioone juhtida ühest kohast. Reversi lülituse nupp on sealsamas, Teil pole vaja käeasendit muuta. Kolmanda lisaahela väljavõttega varustatud Fendti esilaaduril saate juhtida ainulaadselt 3 funktsiooni üheaegselt.

VarioActive aktiivvõimendusega roolisüsteem

Kiirem roolimine VarioActive aktiivvõimendusega roolisüsteemi abil. Täielik pöördenurk on saavutatav vaid rooli ühe pöördega. VarioActive annab tõelise lisamugavuse, eriti esilaaduriga töötamisel, aga ka põllutööstes ümberpööramise ja kitsastel õuealadel.



Õõtsumisleevendita esilaadur

Löökkõõmused kantakse üle traktorile.



Õõtsumisleevendiga esilaadur

Rõõhu all olevad gaasiballoonid leevendavad löõkkõõmuseid ja võõldavad vibratsiooni ülekandumist traktorikerele. Sisseehitatud leevendi koos esisilla- ja kabiinivedrustusega tagab võõrratu sõõidumugavuse.

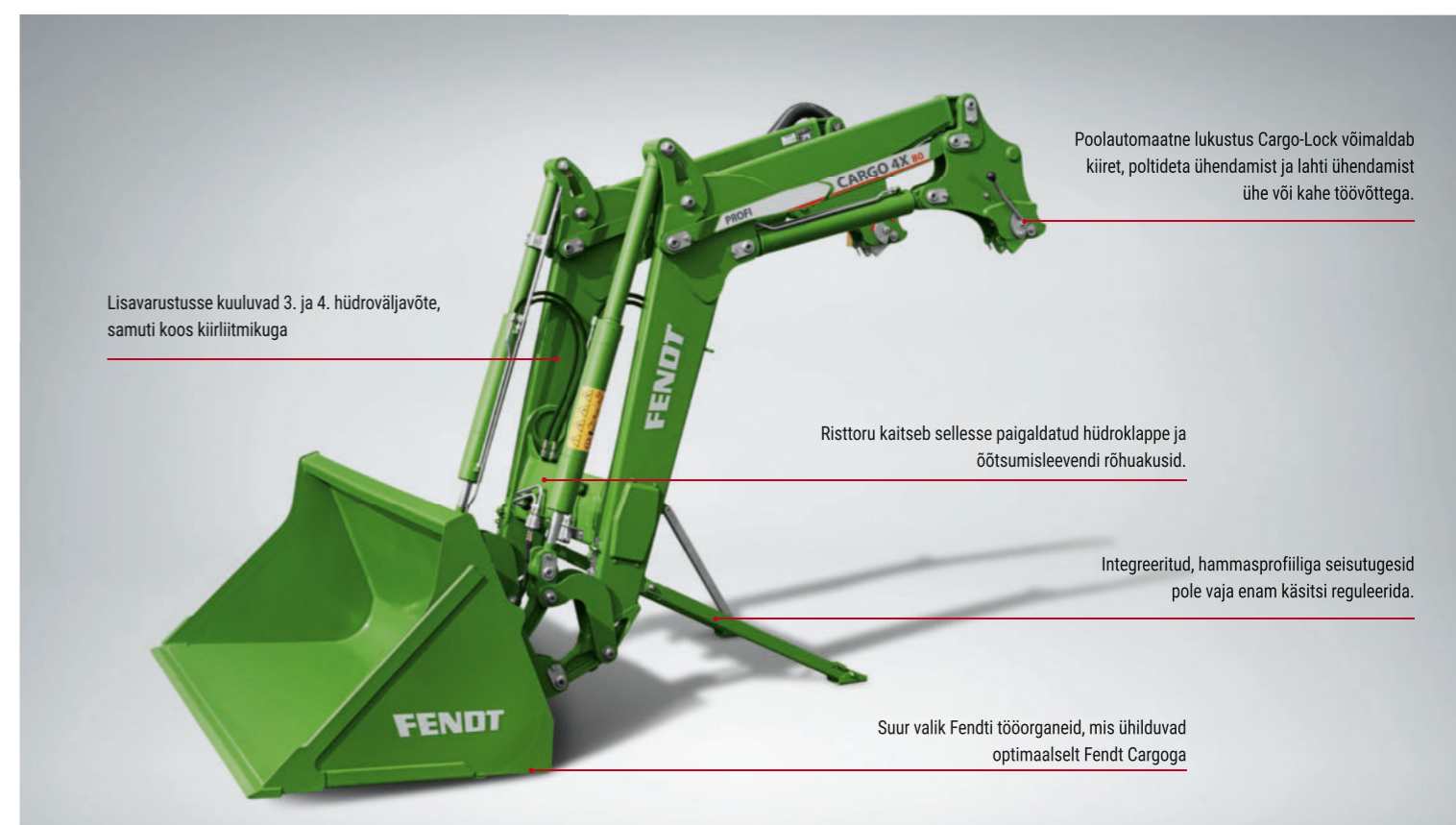

Lisavarustusse kuuluvad 3. ja 4. hüdroväljavõte, samuti koos kiirliitmikuga

Risttoru kaitseb sellesse paigaldatud hüdroklappe ja õõtsumisleevendite rõõhuakusid.

Integreeritud, hammasprofiiliga seisutuspidid pole vaja enam käsitsi reguleerida.

Suur valik Fendti tööõõrganeid, mis üõhilduvad optimaalselt Fendti Cargoga

Fendt Cargo frontaallaadur

		4X/85 ²	5X/85 ¹	5X/90 ¹
A	Kaevõõgavus (oleneb rehvidest)	mm	130	250
B	Tõstekõõrgus (oleneb rehvidest)	mm	4150	4460
C	Tühjenduskaugus kõõrgusel 3,5 m (oleneb rehvidest)	mm	1610	1910
C	Tühjenduskaugus (oleneb rehvidest)	mm	980	1080
D	Kopa tühjendusnurk	kraadi	55	55
E	Kopa tagasikallutusnurk	kraadi	48	48
	Kiirõõstejõõud	daN	2600	2950
	Max. tõõstejõõud	daN	3000	3460

¹ Samad vääõrtused kehtivad ka mudelile Fendt CargoProfi
² Fendt 700 Vario (kuni max rehvi õõ 1450 mm)

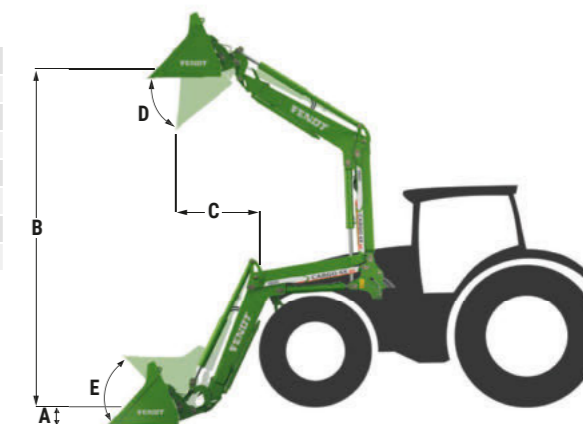

Töökoht, mis tundub nagu kodu



Kabiinilakke sisselükatav terminal

12" laeterminal on osaliselt kabiinilakke sisselükatav. Terminali alumisel, nähtaval osal võib endiselt jälgida selliseid seadmeid nagu kliimaseade või teabe- ja meelelahutuspakett.

Võtke midagi suurepärasest ja tehke see veelgi paremaks. Uus FendtONE juhi töökoht paistab silma oma otstarbekuse, kohandamisvõimaluste ja ergonoomika poolest ning ei loovuta seejuures ühtegi Fendtilt eeldatavat juhtimislahendust.

Täiendavad juhtimisvalikud

- Uus ergonoomiline ja universaalne Joystick-juhtkang: rohkem vabalt määratavate rakendustega nuppe (sh ka ISOBUS-funktsioonide jaoks)
- Vabalt määratavate rakendustega klahvid käetoel
- Lisajuhtseadiseid (välisterminalid, juhtkangid) pole vaja kasutada

Lihne kasutamine

- Kõik juhtseadised asuvad ühes kohas – asendit pole vaja muuta juhtpaneeli, käetoel ja kabiinilaes oleva terminali kasutamiseks.
- Terminali menüüde lihtne struktuur funktsioonide hõlpsaks leidmiseks
- Erinevad funktsioonigrupid on tähistatud värvikoodidega, nt oranž käiguosa ja jõuülekanne funktsioonidele, sinine hüdroüsteemi ja ripphaakeseadise funktsioonidele jne.

Kohandatavad juhtseadised

Funktsioonide juhtimist saab vabalt määrata erinevatele seadistele. Juhikoht pole kunagi olnud erinevatele juhtidele kohandatav sellisel tasemel. Juhtseadiseid saab järgmistele funktsioonidele:

- Traktori funktsioonid
- ISOBUS-funktsioonid
- TeachIn põlluotsa automaatika funktsioonid vabalt määrata.

Läbimõeldud koodvärvid aitavad samuti juhi jaoks ülevaatlikkust tagada: klahvid näitavad selle funktsioonigrupi värvi, mille juhtimine on neile määratud. Salvestage sätted kiireks ekraanile kuvamiseks oma kasutajaprofiilile. Samuti saab kohandada ekraaniväljasisid, sealhulgas terminali lehekülgede järjestust.

Täiendavad näidikute väljad

Sarnaselt uuele seeriavarustusse kuuluvale ja käetoel asuvale 12" terminalile on nüüd digitaalne ka suur 10" armatuurlaud. See on suureks eeliseks, kuna lisaks maanteedel liiklemiseks vajalikele andmetele saate põllul töötades jälgida ka masinatega seotud teavet. Kui Teil läheb vaja täiendavat ekraanipinda, saab kasutada kabiini laes asuvat 12" terminali.

Nauditava heliga teabe- ja meelelahutuspakett

Neli High-End kõlarit ja subwoofer bassikõlar tagavad kabiinis parima helikvaliteedi. Nautige oma nutitelefoni taasesitust USB, AUX-IN ja Bluetoothi kaudu. FM/AM/DAB+/HD ja kaks pideva kanalitsinguga antenni tagavad samuti suurepärase raadiovastuvõtu. Helistage kabiinist fantastilise kvaliteediga vabakäekomplektiga: kabiinilakke paigaldatud 8 mikrofoni tagavad ideaalse akustika, edastades Teie hääle alati kvaliteetselt. Juhtseadised on terminalil või käetoel.



FENDT 700 VARIO

Täiesti uuel tasemel kasutajasõbralikkus

Ristlülituskang / 3L juhtkang

Olenevalt traktori varustusversioonist saab ristlülituskangi või 3L juhtkangi kasutada 3. ja 4. hüdroväljavõtte ning esilaaduri juhtimiseks. Kolmanda hüdroväljavõttega Fendt esilaaduriga saate 3L Joystick-juhtkangi abil juhtida ainulaadselt 3 funktsiooni üheaegselt. Tänu reversi lisanupule toimub sõidusuuna muutmine ilma liigseid käeliigutusi tegemata.

Kõik on kontrolli all - universaalne juhtkang

Tänu käepärasele kujule ja paigutusele käetoel saate täiesti uut universaalset juhtkangi kogu tööpäeva jooksul pingevabalt kasutada. Uuele juhtkangile võeti üle kõik Teile juba tuttavad juhtimiselemendid, nagu 2 hüdraulilise lisaahela väljavõtte juhtimine ja töökäsu pölluotstes ümberpöramiseks. Seejuures on hüdroväljavõtete juhtimine proportsionaalne. Juhtkangil on ka vabalt määratavate rakendustega nupud, et lisada veelgi rohkem paindlikkust juhi jaoks.

Jõuülekanne funktsioonide seadistamine

Vabalt määratavate rakendustega nupud

Nendele nuppudele saab määrata soovitud rakendusi, et optimeerida Fendt 700 Vario töötamist ja seadistada tähtsaimate funktsioonide käsud Teile jaoks käepärasesse asukohta. Kui muudate nuppude rakendusi, edastab läbimõeldud valguslahendus Teile teate nuppude funktsioonide muutmise kohta. Tänu sellele orienteerute Te funktsioonides kiiresti ja saate vältida juhtimisvigu.

12" terminal

Seeriavarustusse kuuluvale 12" terminalile saab edastada kuni 6 vabalt seadistatavat ekraanivälja.

Meelelahutuspakett: helitugevus/vaigistamine

Kliimaseadme seadistamine

Pööratava-vajutava-nupp

Pööratava-vajutava nupu abil saate terminalidel funktsioone lisaks puudutamisele ka kätsi juhtida. Sellega saab samuti terminalide vahel valida. Menüüdes kiiremaks liikumiseks saab kasutada kiirvalikuklahve.

Eesmise ja tagumise rippmehhanismi juhtimine

Vabalt määratavate rakendustega nupud (põhiseadistusena: hüdroväljavõtete juhtimine)

FENDT 700 VARIO

Juhtseadiste versioonid

Teie jaoks töökoha parimal viisil sisustamiseks saate valida juhtimiskeskuste nelja erineva versiooni hulgast:

Power, Power+, Profi, Profi+

Seejuures saate valida Setting 1 või Setting 2 seadistusvõimaluste vahel.



Power Setting 1

- Ristlülituskangiga
- Üks klahvipaar (lineaarmoodul) hüdroväljavõtete juhtimiseks



Power+ Setting 1

- Ristlülituskangiga
- Üks klahvipaar (lineaarmoodul) hüdroväljavõtete juhtimiseks



Profi Setting 1/ Profi+ Setting 1

- Ristlülituskangiga
- Neli klahvipaari (lineaarmoodul) hüdroväljavõtete juhtimiseks



Power Setting 2

- Ristlülituskangiga
- Klahvipaarita (lineaarmoodulita) hüdroväljavõtete juhtimiseks



Power+ Setting 2

- 3L juhtkang
- Üks klahvipaar (lineaarmoodul) hüdroväljavõtete juhtimiseks



Profi Setting 2/ Profi+ Setting 2

- 3L juhtkang
- Neli klahvipaari (lineaarmoodul) hüdroväljavõtete juhtimiseks

FendtONE

Kontori ja masina vaheline püsiühendus



Alati, kui ostate Fuse'i logoga toote või teenuse, saate nautida tagatud ja avatud ühendatavust ja ühilduvust meie tooteseeriade piires, aga ka teiste tootjate toodetega. Lisateavet leiate veebilehelt

www.FuseSmartFarming.com

Katkestuseta ja loogilise struktuuriga juhtimine
Uus FendtONE platvorm ühendab Teie masinad ja kontori esmakordselt ühtseks tervikuks. FendtONE ühendab traktori juhtimise juba tuttav terminalil ja harilikult kontoris toimuva planeerimise ning tööülesannete koostamise. Te saate põlluandmeid jälgida ja töökäskusi koostada oma arvutis või nutiseadmes asukohast sõltumatult ja need masinatele edastada. Seejuures on ekraanivaade juhikabiinis (onboard) samasugune, nagu kontoris või teel olles (offboard). FendtONE hõlbustab seadusandlusega kehtestatud nõuetele vastava dokumentatsiooni koostamist ja optimeerib kõikide tööde tegemist.

Teie jaoks kasulike eeliste kokkuvõte:

- Loogilise struktuuriga ja ühesugune juhtimine nii traktoris kui ka kontoris (ühesugused klahvid sarnastes asukohtades ja samade sümbolitega)
- Põhiandmete (põlluandmed, masinad jne) keskne haldamine
- Lihtne kahe-suunaline andmevahetus masina terminali ja kontori vahel – kõikjalt ja alati.
- Avatud ja tarnijast sõltumatu süsteem, mis võimaldab hallata kõiki masinaparkes
- Reaalajalised andmed on alati kliendile kättesaadavad.

Traktoril (onboard) asuvat juhi uut töökohta täiendab pardaväliselt (offboard) FendtONE platvorm*. Sellele moodulrakendusele pääsete juurde aadressil www.fendt.one kas kontorist või mobiilseadme vahendusel. FendtONE Offboard võimaldab hallata põllu-, töökäsu- ja masinaandmeid ning korraldada meeskonna tööd. Juhtimisstruktuur on sama, nagu traktori terminalil. Ka FendtONE puhul saate alustuslehte tänu individuaalsele juurdepääsu haldusvõimalusele kohandada vastavalt oma vajadustele.

OFFBOARD



Asukohast sõltumatu ja igas seadmes kasutatav (tahvelarvuti, mobiiltelefon, kontoriarvuti)

Pidev andmevahetus võimaldab hallata paralleelsõidusüsteemi sihijooni või koostada töökäskusi sõltumatult asukohast.



ONBOARD

Masinal (terminal)

Valmis tulevikuks uue 12" terminaliga! Suuremaks ekraanipinnaks, paremaks ühilduvuseks ja paindlikkuseks.

Kasutage FendtONE Offboardi koos agrirouteriga

FendtONE Offboardi ja agrirouter andmevahetusplatvormi vaheline liides lisab Teile uusi kasutusvõimalusi. FendtONE annab Teile tulevikus võimaluse hallata ka teistest masinatest koosnevaid masinaparkes* ja kasutada neid tööülesannete täitmiseks. Rakendusega FendtONE Offboard saab ühendada ka teisi põllumajanduse tarkvaralahendusi*. Kasutage FendtONE'i kõigepealt lihtsaks juurdepääsuks tööülesannete põhisele dokumentatsioonile ja teisaldage hiljem andmed FendtONE'ist edasiseks töötlemiseks põllumajandustarkvara süsteemidesse.

* Eeldusel, et põllumasinade või tarkvara tootja on kantud agrirouteri registrisse. Lisateavet leiate veebilehelt www.my-agrirouter.com



Kohandatud Teie vajadustele

Fendt Smart Farming täppisviljelus

Paralleelsõidusüsteemi põhipakett

- Sisaldab paralleelsõidusüsteemi valmidust traktoril ja Fendt Guide rakendust

Agronoomia põhipakett

- Sisaldab Task Doc dokumenteerimissüsteemi ja Fendt Task Manager töökäskude haldusrakendust
- Töökäskude ja aruannete koostamine otse masinal
- Täielik tehtud tööde ülevaade

Telemeetria põhipakett

- Optimaalseks analüüsiks ja masinapargi haldamiseks
- Fendt Connect telemeetrialahendus huvipakkuvate andmete, nagu masina asukohta, kütusekulu, kiiruse ja veakoodide jälgimiseks ning salvestamiseks
- Salvestamine tööde käigu ja masinate seisukorra hindamiseks
- Andmeid edastatakse mobiilivõrgu kaudu, seega saate masina andmeid kõikjalt jälgida

Masinajuhtimise põhipakett

- ISOBUS-lisafunktsioonide kasutamise valmidus
- ISOBUS-ühilduvusega rippmasinate lihtne ja loogilise struktuuriga juhtimine vastavalt tootjateülele standardile ISO 11783
- Traktori terminal ja rippmasin ühendatakse taga (ja vajadusel ka ees) ühe pistiku abil

* algselt esitletud Fendt TI Auto põlluotsa automaatikana

Valikuvõimalused

- Võimalus valida erinevaid vastuvõtjaid (NovAtel või Trimble)
- VarioGuide Contour Assistant-sihijoonte märkimise abisüsteem
- Fendt TI pööramiseks põlluotstes
- Fendt TI Headland (Fendt TI Auto) * - põlluotsa automaatika

- NEXT Machine Management andmevahetuseks masinapargi kõikide masinate vahel
- Agrirouter - andmevahetusplatvorm

- Fendt SectionControl (SC) sektsioonide lülitus
- VariableRateControl (VRC) vajaduspõhine täppisviljelus



Valikus on 4 moodulit

Fendt pakub nutika põllumajanduse valdkonnas laias valikus tooteid, mis aitavad Teil masinad veelgi sihipärasemalt kasutada ja samal ajal mugavamalt töötada. Saadaval on kokku 4 moodulit, mille hulgast saate valida vastavalt vajadusele järgmisi rakendusi:

Paralleelsõidusüsteem – Agronoomia – Telemeetria – Masina juhtimine

Iga moodul sisaldab vajalike põhirakenduste paketti. Igat moodulit saab laiendada täiendavate lisarakendustega.

Paralleelsõidusüsteem

Neile, kes eelistavad täpsust.

Fendti paralleelsõidusüsteemi saab kohanda vastavalt vajadusele. Ühendage paralleelsõidusüsteem kas NovAtel või Trimble satelliitvastuvõtjaga. Sõltuvalt tehtavatest töödest ja Teie vajadustest on võimalik valida erineva täpsusega parandussignaali.

NovAtel® vastuvõtja



NovAtel® Standard
Parandussignaali SBAS (EGNOS & WAAS)
±15...30 cm töökäikude vaheline täpsus; ±150 cm korratav täpsus



NovAtel® – laiendatavad parandussignaalid
Parandussignaali TerraStar-L
±15 cm töökäikude vaheline täpsus; ±50 cm korratav täpsus
Parandussignaali TerraStar-C Pro
±2 cm töökäikude vaheline täpsus; ±2 cm korratav täpsus



RTK
Parandussignaali RTK
±2 cm töökäikude vaheline täpsus; ±2 cm korratav täpsus

Mobiilvõrk/raadio

Trimble® vastuvõtja



Trimble® Standard
Parandussignaali SBAS (Egnos & Waas)
±15...30 cm töökäikude vaheline täpsus; ±150 cm korratav täpsus



Trimble® – laiendatavad parandussignaalid
Parandussignaali RangePoint® RTX
±15 cm töökäikude vaheline täpsus; ±50 cm korratav täpsus
Parandussignaali CenterPoint® RTX ja CenterPoint® RTX Fast
±2 cm töökäikude vaheline täpsus; ±2 cm korratav täpsus

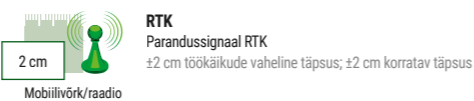

RTK
Parandussignaali RTK
±2 cm töökäikude vaheline täpsus; ±2 cm korratav täpsus

Mobiilvõrk/raadio

Kuna vastuvõtjad paigaldatakse katuseluu alla, on need täielikult varguse, ilmastiku ja kahjustuste eest kaitstud.

Põlluharimise jaoks on olulised kaks põhitegurit:

- Töökäikude vaheline täpsus: näitab kahe külgneva töökäigu kokkupuute täpsust.
- Korratav täpsus: määrab, kui suure täpsusega saate korrata olemasolevat sihijoont või eelmise aasta põllukontuuri.

Agronoomia

Säästke kontoris töötamise aega.



FendtTI põlluotsa automaatika

Salvestage korduvad töökäskude jadad ja aktiveerige need vastavalt vajadusele:

- Koostage parim töökäskude jada seismise ajal käsitsi või tehke käskude kohta kirjeid pööramise ajal ja salvestage need.
- Käivitage soovitud töökäskude jada nupuvajutusega
- Fendt TI koos paralleelsõidusüsteemiga Fend Guide (Fendt TI Auto): kõikide salvestatud pööramiskäskude automaatne käivitamine asukoha tuvastuse kaudu.

Fend Guide Contour Assistant – sihijoonte märkimise abisüsteem

Fend Guide Contour Assistant funktsioon täiendab olemasolevaid sihijooni põllukontuuride segmentide ja katkestuseta sihijoonega.

Contour Segments sihijooned

Sihijoonte tüübi Contour Segments abil saate salvestada üksikuid põllusegmente ja sihijooni põllukontuuri ühekordsel läbimisel või neid üle võtta olemasolevast põllukontuurist.

- Pole vaja põllu erinevate osade töötlemiseks erinevaid sihijooni salvestada.
- Pole vaja põllul töötamise ajal käsitsi sihijoonte vahel ümber lülitada.
- Kõikide vajalike sihijoonte koondamine üheks üksuseks
- Contour Assistant tuvastab automaatselt õige sihijoone.

Katkestuseta sihijoon (Single Track)

Rakendus Single Track võimaldab salvestada peaaegu lõputu avatud kontuuriga sihijoone.

- See rakendus on parim taimekaitsetöödeks, sest saate salvestada tehnoaraja ja kasutada seda kogu põllul.

Fend TaskDoc: asendage kogu paberitöö

Töökäsupõhise dokumenteerimissüsteemi Fend TaskDoc abil kogub Teie traktor töötamise ajal kõik vajalikud andmed. Seejärel saate edastada andmed standardiseeritud failina elektroonilisse põlluraamatusse – kas USB-mälupulgalt, Bluetoothi või mobiilivõrgu juhtmevaba ühenduse kaudu.

Lihtne tööülesannete haldus: Fend Task Manager

Kui Teie masinale on paigaldatud agronoomia põhipakett, saate koostada töökäskusid sõitmise ajal või kontoris vaid mõne klahvivajutusega ja saata need juhtmevaba ühenduse kaudu masinale. Lõpetatud tööd saab seejärel tagastada masinalt rakendusse FendTONE Offboard. Seal saate vaadata tehtud tööde aruandest Teile vajalikke üksikasju, nagu töödeldud pindala ja kulumaterjalide mahud. Kaardivaade annab samuti ülevaate valitud parameetritest.

Masina juhtimine

Traktori ja rippmasina laitmatu koostöö



ISOBUS-i liidesed

Fendt 700 Variol on ISOBUS-pistikupesa nii ees kui taga.

Koos SectionControl-sektsioonide lülitusega

Täpselt töökäik töökäigu kõrval, isegi mittekorrapärase kujuga põldudel.



Puudub vajadus välise ISOBUS-terminali järele

Täiendav 12" laeterminal pakub veelgi rohkem ekraanipinda. Näiteks saate Te ISOBUS-rippmasina andmeid edastada laeterminalile, kuid paralleelsõidusüsteemi juhiseid jälgida käetoel asuvalt terminalilt. Välised terminalid pole enam vajalikud.

Fendt ISOBUS on traktori ja tööagregaadi vaheline isehäälestuv standardiseeritud liides: ühendage lihtsalt ISOBUS-pistik ISOBUS-pistikupessa ja terminalile ilmub rippmasina juhtimisväli.

Ülim täpsus: Fendt SectionControl

SectionControl (SC) tähendab ISOBUS-ühilduvusega rippmasinate sektsioonide automaatset lülitust. Fendt SectionControl toetab kuni 36 osalist töölaiust. ISOBUS-standard tagab lihtsa juhtimise: ISOBUS-pistiku pistikupessa ühendamisel ilmub terminalile automaatselt rippmasina juhtimisväli. Käivitamiseks piisab vaid lüliti vajutamisest.

Fendt SectionControl sektsioonide lülituse eelised

- Sästab soovimatute ülekatete vältimisega kuni 15% kulumterjale
- Vähendab haiguste, kahjurite ja umbrohtude ohtu, vältides liiga tihedaid külve ja vahelejätmissi
- Väiksem juhi koormus, et ta saaks keskenduda täielikult rippmasina jälgimisele

- Parandab töö kvaliteeti tänu töökäigu õigele alustamisele põlluotstes.
- Põlluotstes pööramise režiim: võimalik töödelda esmalt põllu siseosa ja seejärel põlluotsad.

Traktori ressursi täielik kasutamine: Fendt VariableRateControl - vajaduspõhine täppisviljelus VariableRateControl vajaduspõhise täppisviljeluse kontrolleri jälgib ressursside (seemned, pestitsiidid, väetised) kulu igal põlluosal. Selle nutika lahenduse kasutamiseks peab Teil olema rakenduse Fendt TaskDoc ja ISOBUS TC-GEO standardlitsents.

Fendt VariableRateControl vajaduspõhise täppisviljeluse eelised

- Suurendage efektiivsust: saagi suurendamine samal ajal kulumaterjale säästes
- Säätke aega: kasutage töökäskude täitmise aruannet seadusandlusele vastava dokumentatsiooni koostamiseks (nt väetiste kasutamise piirangud)
- Paindlikkus: ühilduv ISO XML ja Shape failidega

Kuidas see toimib

Vajaduspõhise täppisviljeluse aluseks on erinevate värvitähistega põllukaart, mille järgi annustatakse põlluosadele optimaalsed kulumaterjalide mahud. Selle kaardi saab koostada enne töö alustamist põllumajandustarkvara abil (nt NEXT Machine Management masinatevaheline andmevahetussüsteem). Te saate tugineda oma teadmistele põllu kohta või kasutada pinnaseproove, satelliitandmeid jne. Seejärel saatke põllukaart standardiseeritud ISO-XML-failina mobiilivõrgu või Bluetoothi kaudu Fendti terminalile. TC-GEO Task Controller juhhib annustatavate kulumaterjalide mahtusid automaatselt vastavalt masinate asukohale põllul. Pärast põllu töötlemist võite saada aruande oma töö täpselt dokumenteerimiseks tagasi põlluhalduse tarkvarasse. Vajaduspõhise täppisviljeluse kontrolleri Fendt VariableRateControl abil saate samaaegselt laotada kuni viit erinevat materjali.

Telemeetria

Parendage oma masina ressursi kasutamist.

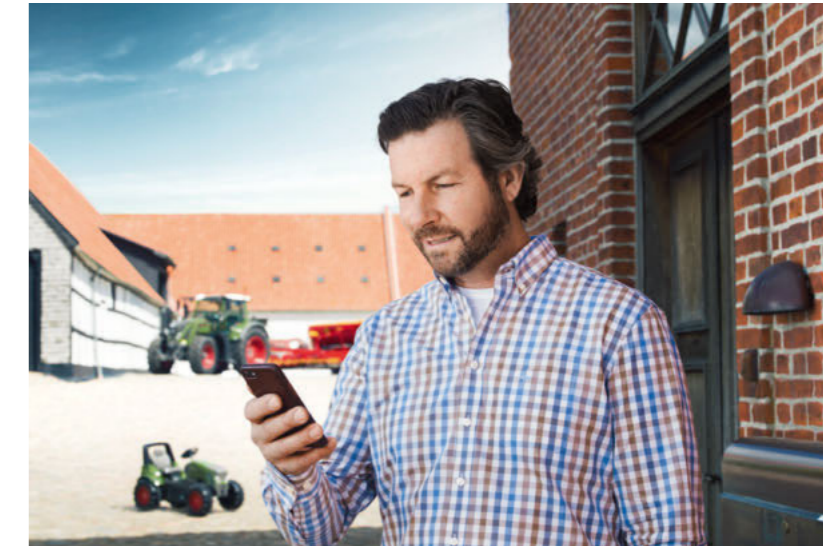

Vaadake masina andmeid mis tahes kohast: Fendt Connect

Fendt Connect on Fendti masinate keskne telemetrialahendus. Fendt Connect võimaldab koguda ja hinnata masinaandmeid nii, et põllumehed ning teenuseid osutavad ettevõtted saavad masinate seisukorda ja kasutamist jälgida, analüüsida ning optimeerida.

Fendt Connect pakub järgmisi andmeid:

- Masina asukoht ja teekond
- Kütusekulu ja AdBlue tase paagis
- Kiirus ja tööaeg
- Masina koormus
- Veateated
- Saabuvad hooldustähtajad
- jne.



Fendt Connect

Mobiilne andmeedastus tähendab, et Te saate oma masina reaajalisi andmeid jälgida kõikjalt - lauarvuti, tahvelarvuti või nutitelefoni kaudu.

Kabiin



Kabiinivedrustus – tehke valik 2 versiooni vahel:
õhkvedrustus: ees koonuslaagrid, taga kabiini õhkvedrustus;
nelja laagriga komfort õhkvedrustus: 3-punktiline kabiini õhkvedrustus (ees keskne õõtshoob ja taga 2 suruõhupatja)



Kabiiniversioonid - Te saate valida 3 variandi vahel:
VisioPlus panoramakabiin: mitteavatav esiklaas ja ilma ukseta kabiini paremal küljel;
VisioPlus panoramvaatega kabiin + uks paremal: avatav parem uks, mitteavatav esiklaas;
VisioPlus standardkabiin: uks paremal ja avatav esiklaas.

Elektriliselt reguleeritavad tahavaatepeeglid
Eraldi lainurkpeeglitega tahavaatepeeglid tagavad parima ülevaate ja suurima ohutuse. Neid saab hõlpsasti seadistada terminalil või pööratava nupu abil.



Pööratav roolisammas koos digitaalse armatuurlauaga
Digitaalne armatuurlaud liigub koos roolisambaga. See tähendab, et iga juht saab rooli kõrgust ja kallet enda järgi kohandada, võimaldades alati laitmatut ergonomiat.



Kaamera ühendused
Kabiinilaes asuval 4 kaameraühendusel (2 digitaalset, 2 analoogset) on terminalile edastatava pildi detailide eriti kõrge lahutusvõime.



Paindlik andmeedastus
Põlluandmete importimiseks saab lisaks Bluetoothile ja mobiilivõrgule kasutada käetoes asuvat nelja USB porti. Neid porte saab kasutada ka tahvelarvuti või nutitelefoni laadimiseks.

Valgustus ja haakeseadised.



2 programmeeritavat valgustusrežiimi

Kahe salvestatud valgustusrežiimi, sealhulgas tee- ja põllurežiimi vahel kiireks ümberlülitamiseks kasutatakse reversihooval asuvat lülitit.



Parim valgustus

Rohkem valgust töötamiseks - see tagatakse 360° valgustusala Fendt 700 Vario LED-tuledega. Kvaliteetsed LED-tuled tagavad laia vaatevälja ja suurema ohutuse maanteel. Need on erakordselt eredad, kuid vähese energiatarbega ja vastupidavad.



■ Lühikese raamiga kuulühendus (sundpöörde mehhanismi ühendustega või ilma nendeta)



■ Muudetava pikkusega veolatt, kat 3



■ Piton Fix haakesõrm



■ Hüdrokonks



■ Pika raamiga kuulühendus (sundpöörde mehhanismi ühendustega või ilma nendeta)



■ Nihutatav veolatt kat. 3



■ Piton Fix haakesõrm (tugevdatud)

Esisilla vedrustus ja lisaraskused.

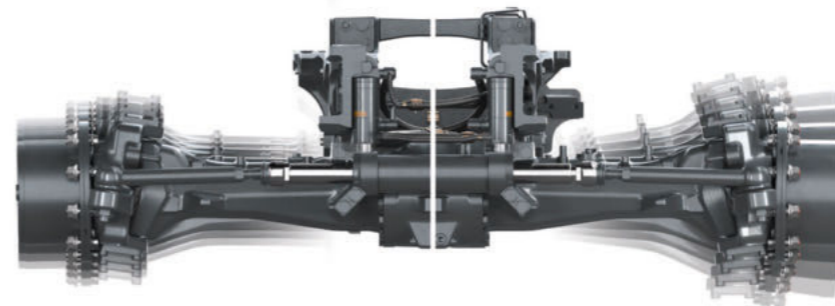

Esisilla vedrustus

Esisilla vedrustus tagab koormusest või tööagregaadist sõltumatu mugava püsivedrustuse, mille kõrgust hoitakse asendiandurite abil. See väldib igasugust koormusest tingitud masina hüplemist, suurendades esisilla veojõudu kuni 7% (võrreldes vedrustuseta esisillaga).



■ 870 kg



■ 1250 kg



■ 1800 kg

Erinevad lisaraskuste versioonid

Fendt 700 Vario jaoks on saadaval erinevad eesmised ja rataste lisaraskused.



■ 2 x 200 kg (ainult Fendt 714 Vario ja Fendt 716 Vario)



■ 2 x 300 kg



■ 2 x 600 kg



FENDTI TEENUSED

Parim toode parima hoolduse ja teenindusega.

Fendt tagab Teile tippasemel toote, mis tuleb toime ka kõige raskemate ülesannetega. Tänu sellele võite oodata pisut enam, kui tegemist on Fendti sertifitseeritud edasimüüjate väärtuslike teenustega.

- Kiire andmevahetus Teie ja meie kvalifitseeritud hooldusmeeskonna vahel.
- Varuosade saadavus 24/7 kogu hooaja jooksul
- 12 kuud garantiid Fendti originaalvaruosadele ja nende paigaldusele

100% kvaliteet. 100% teenindus: Fendti teenused Pakume suurepäraseid teenuseid, et tagada Teile Fendti masina parim võimalik kasutuskindlus ja tõhusus.

- Fendti esitlusteenus
- Fendt Expert juhikoolitus
- AGCO Finance – finantseerimisteenused ja liisingupakkumised
- Fendt Care – hooldus ja pikendatud garantii
- Fendt Certified – kasutatud masinate programm



Fendti edasimüüjad on alati olemas, kui Te neid vajate, ja neil on vaid üks eesmärk – tagada, et Teie Fendti masinad oleksid igal ajal töövalmis. Kui saagikoristuse ajal läheb midagi valesti, siis helistage lihtsalt oma sertifitseeritud teeninduskeskuse ööpäevaringsele hädaabiiniile.

FENDTI TEENUSED

Võite olla kindel, et Teie masin on valmis töötama ka homme.

Fendti esitlusteenus

Kas soovite osta uut masinat? Teile meeldivad meie Fendti lahendused ja üldine tõhusus. Laske Fendti esitlusteenusel Teile otsustamine lihtsamaks teha.

Fendt Expert juhikoolitus

Me aitame Teil oma masina ressursi maksimaalselt kasutada. Meie eksklusiivne Fendt Experti juhtimiskoolituse programm võimaldab Teil optimeerida oma Fendti majanduslikku efektiivsust veelgi ja õppida tundma selle kõiki funktsioone, mis aitavad Teil igapäevast tööd oluliselt lihtsustada. Meie kutseliste koolitajate meeskond annab Teile soovitusi Fendti masina kogu potentsiaali kasutamise kohta.

Individuaalne finantseerimine ja rendimudelid

Tehnika ostmine tähendab märkimisväärseid kapitalimahutusi. AGCO Finance'i laenu rahastusleping pakub soodsaid tingimusi ja paindlikke kokkuleppeid. Teie määrate Fendti rahastamise üldised tingimused – alates esialgsest sissemaksest kuni igakuiste maksetähtaegadeni. Kui Teil on vaja kiiresti lisaressursi või soovite pikemat aega traktoreid kasutada neid ostmata, pakub Fendti edasimüüja ideaalselt kohandatud sobivaid rendipakette.

Fendt Certified – kasutatud masinate programm

Fendti juhivad liidrid – kaasaarvatud kasutatud põllumajandusmasinaid. Tõestatud suurepärase seisukorras ja Fendti kvaliteedisertifikaadiga kasutatud põllumajandusmasinad on ideaalne lahendus kulusäästlike põllumeeste jaoks või kasvava masinapargi täiendamiseks.

Eelised:

- sertifitseerimine kooskõlas rangete kvaliteedistandarditega;
- põhjalik vastavuskontroll (tehnoloogia, kulumine, välimus);
- täielikult hooldatud kuluvosad;
- vajadusel osade vahetamine, puhastamine ja värvimine;
- garantii üks aasta (pikendamisevõimalus).

Fendt Care – hooldus ja pikendatud garantii

Lisaks seadusejärgsetele garantiitingimustele pakume selleks, et Teie masin oleks alati töökorras, kohaldatud hooldust ja remonditeenust. See hõlmab uue masina remondiriski 12 kuu jooksul pärast tarnimist. See teenus on Fendt Care. Paindliku kestuse ja maksumääraga ning omaosalusega või ilma sellela saab riske maandada ka peale esimese aasta möödumist.

Teie Fendti edasimüüja paigaldab ainult Fendti originaalosi. Nende kvaliteet vastab tõestatud standarditele ja nende ohutus on testitud. Seeläbi on tagatud Teie Fendti masina parim väärtuse säilimine.

Nutitelefoni rakenduse „AGCO Parts Books to go“ abil leiate Fendti varuosad kiirelt ja mugavalt ning saate need kohe tellida. Rakendus on saadaval allalaadimiseks App Store'is ja Google Play Store'is. Isiklike ligipääsuandmete saamiseks võtke ühendust oma Fendti edasimüüjaga.

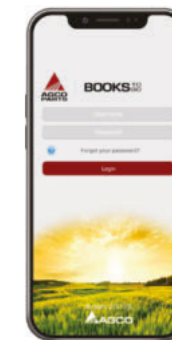

Täielik kontroll kulude üle ja usaldusväärne planeerimine

Fendt Care	Bronze	Silver		Gold ¹	Platinum ¹	
Teenus	Korraline hooldus, fikseeritud hoolduskulud	Kaitse remondiriski eest (v.a kulumine)		Kõik kulud kaetud (v.a kulumine)	Kulud ja töövalmidus kaetud (v.a kulumine)	
Eelised	Töökindlus	Kate suuremate kahjude eest	Täielik kate suurepärase tingimustega	Täielik kaitse, samas kui hoiate kulusid kontrolli all	Kaitse kõigi ootamatute remondiriskide eest, kaasa arvatud kõik lisakulud	Klientidele, kes ei saa endale lubada tööseisakuid
Korraline hooldus	✓	✓	✓	✓	✓	✓
Remondikulud		✓	✓	✓	✓	✓
Omaosalus		490 €	190 €	0 €	0 €	0 €
Reisikulud, hoiustamine/pukseerimine, lisa diagnostikavahendid, kontrollstendi kasutamine, õlid ja filtrid mootori/käigukasti remondiks					✓	✓
Tööajavälise ja nädalavahetuse tundide lisatasu						✓
Asendusmasin						✓

¹ Kehtib Ühendkuningriigile, Saksamaale ja Prantsusmaale. Platinum on saadaval ainult osalevate edasimüüjate juures.



8 aastat / 8000
töötundi

Tänu meie uutele Fendt Care'i tariifidele pakub Fendt ulatuslikku katet uute masinate töökindlusele ja remondiriskile. Fendt Care tagab täieliku kulude halduse koos laitmatu teenindusega. Fendtilt saate paindliku ja kohandatud lahenduse kogu oma masinapargi jaoks, alates hoolduslepingust kuni kõikehõlmava, südamerahu tagava paketi, sh asendusmasina kasutamise võimalus.

Kiire ja lihtne hooldus



Ülespööratav mootorikate ja eemaldatavad külpaneelid tagavad suurepärase juurdepääsu mootoriruumile. See tähendab, et Te saate õhufiltri kiiresti ja hõlpsalt eemaldada.



Ka radiaatorile on lihtne ligi pääseda, kui see vajab puhastamist.

MIDA ME SAAME TEIE HEAKS TEHA?

Mis muudab Fendti teeninduse eriliseks?

Meie jaoks tähendab hooldus Teie töö tundmist ja sellest arusaamist, et täita Teie vajadusi töökindluse ja ohutuse osas ning tegutseda Teie majanduslikes huvides. Me vastutame oma toodete eest ning oleme need välja töötanud kõige rangemaid nõudeid ja pikka kasutusiga silmas pidades. Meie teenused kujutavad endast Teie tööst lähtuvat partnerlust.

Kuidas tarkvara värskendada?

Fendti tarkvara saab värskendada, mis tähendab, et Teie Fendtis on alati kasutusel uusim tehnoloogia. See tagab, et Teie Fendti masin on tehnoloogiliselt kaasaegne, säilitab oma väärtust ja hoiab Teie investeringu tulevikus samaväärse, nagu see oli uuena ostes. Põhjalikumad infot küsige oma Fendti edasimüüjalt.

Mis on Fendt Expert?

Fendt Expert juhikoolituse läbimisel saate Vario Profi kasutamise professionaaliks. Olete juba tuttav kõigi tehnoloogia poolt pakutavate funktsioonidega? Kasutage igal Fendt Variol leiduva tehnoloogia eeliseid ja õppige Fendt Expert koolitusel, kuidas traktori kõiki funktsioone kõige paremini rakendada. Meie kutseliste koolitajate meeskond annab Teile nõu Fendti traktori kogu potentsiaali kasutamise kohta. Võtke ühendust oma edasimüüjaga ja registreeruge juba täna.

fendt.com

Siin leiata internetist kõik, alates prospektidest kuni tehniliste andmeteni, aruanneteni klientide või ettevõtte kohta ja Fendti sündmuste kalendri.

Fendti komplekteerija

Fendti komplekteerijaga saate teha valikut kogu olemasoleva varustuse hulgast ja panna kokku just oma ettevõttele sobiva masina. Fendti komplekteerija on saadaval veebilehel www.fendt.com, mille avalehelt leiata selle juurde viiva otselingi.

fendt.tv

Fendt ööpäev läbi – see on võimalik tänu meie Fendti andmekogule. Meie Interneti-TV edastab Teile uudiseid ja teavet Fendti kohta 24/7.

Proovisõit

Minge veebilehele fendt.com ja valige „Fendt Services“ (Fendti teenused) lehel „Service“ (Teenus), valige „Demo Service“ (esitlusteenus) ning registreeruge seejärel proovisõidule soovitud traktoriga.

Fendti lisatooted



Fendti lisatooted on suurepärase täiendus Teie Fendti masinale. Valikus on palju erinevaid tooteid, sh määrdeained, AdBlue, hoolduskomplektid, kabiinitarvikud ja palju muud. Kõiki lisatooteid saab osta ainult Fendti edasimüüjalt.





Varustusversioonid ja tehnilised üksikasjad.

Austatud kliendid!

Fendt soovib pakkuda Teile innovatiivseid masinaid ja lahendusi, et saaksite oma tööd teha veelgi efektiivsemalt ja mugavamalt. Seejuures arendame oma tooteid ja nende varustuselemente pidevalt edasi. Seepärast leiame aktuaalse info kõikide tehniliste andmete ja varustusvariantide kohta meie veebisaidilt.



Skannige lihtsalt QR-kood või
klõpsake järgmist linki:
fendt.com/700-vario-gen6-data

FENDT

Leaders drive Fendt.



www.fendt.com

AGCO GmbH – Fendt-Marketing
87616 Marktoberdorf, Saksamaa

ET/2002

 **AGCO**
Your Agriculture Company

Fendt on AGCO ülemaailmne kaubamärk.

Kõik andmed masinate tarnimise, välimuse, võimsuse, mõõtude ja masside, kütuse- ning ekspluaatsioonikulude kohta vastavad käesoleva prospekti trükkimineku ajal olemasolevale infole. Need võivad ostmise ajaks muutuda. Teie Fendti edasimüüja teavitab Teid võimalikest muudatustest kohe. Prospektis toodud masinatele pole näidatud riigipõhist varustust.