

FENDT

Fendt 1100 Vario MT





Fendt 1100 Vario MT. Get it done.

Неперевершена продуктивність, захист ґрунту та стабільність. Комфорт та керуваність колісного трактора. Новий Fendt 1100 Vario MT – вінець нашої серії тракторів. Трактор, що відповідає навіть найвищим вимогам до передачі потужності. Якщо ви хочете щодня досягати неймовірних результатів – це правильний вибір.



Тому що потужність має ключове значення. Fendt 1100 Vario MT.

Двигун	1151 Vario MT	1156 Vario MT	1162 Vario MT	1167 Vario MT	
Номинальна потужність ECE R 120	кВт/к.с.	376/511	415/564	455/618	495/673

Ми є глобальним лідером у створенні гусеничних тракторів, а наш досвід в даному сегменті налічує понад 30 років. Ми поєднали цей досвід з інноваціями, щоб створити новий Fendt 1100 Vario MT, який допоможе Вам досягати найвищих результатів щодня. Можна вибрати з трьох моделей потужністю від 511 до 618 к.с. Якщо вам цього недостатньо, обирайте флагманську модель Fendt 1167 Vario MT. Вона надасть вам додаткові 55 к.с. для допоміжних систем-споживачів з високими вимогами до потужності, таких як гідрообладнання або ВВП.



Рішення Fendt 1100 Vario MT. Особливі. Покращені.

Найкраще оснащення гарантує ваш успіх. Новий Fendt 1100 Vario MT – це не просто гусеничний трактор, це ваш ключ до видатних результатів. У цьому огляді присутні рішення від Fendt – особливості Fendt, які мають найважливіше значення для вашої роботи і просто роблять її краще кожен день.



1. Трансмісія VarioDrive

- Передавальне число не залежить від обертів двигуна: два незалежних поворотних гідромотора забезпечують максимальну ефективність в будь-якій ситуації
- Спеціально адаптована до вимог гусеничних тракторів
- Перемикач діапазону ходу не потрібен
- Оптиміальне налаштування двигуна/трансмісії разом з концепцією низьких обертів двигуна Fendt iD

2. Шарнірний тягово-зчіпний пристрій

- Вибір між тягово-зчіпним пристроєм з гідравлічним або вільним поворотом на 28° в обох напрямках
- Для триточкового кріплення: Доступний тягово-зчіпний пристрій з задньою навіскою

3. Концепція низьких робочих обертів двигуна Fendt iD

- Всі вузли трактора ідеально підлаштовані до роботи на певних обертах, включаючи двигун, трансмісію, вентилятори, гідросистему та все допоміжне обладнання
- Здатний розвинути найвищий крутний момент при малих обертах
- Низьке споживання палива у всіх режимах
- Подовжені міжсервісні інтервали

4. Підвіска шасі SmartRide+

- Комфортне водіння на найвищому рівні як в полі, так і на дорозі
- Повністю необслуговувана
- Система самовирівнювання: Шасі залишається в строго горизонтальному положенні навіть при роботі з важкими агрегатами -> оптимізована робота підвіски в обох напрямках

5. Високопродуктивна гідравлічна система

- 2-контурна гідравлічна система продуктивністю до 440 л/хв
- Жодних втрат від дроселювання для досягнення більшої потужності
- Роздільні гідробаки трансмісії та робочої гідравліки
- Низькі витрати на технічне обслуговування за рахунок тривалих інтервалів обслуговування (2000 годин або два роки)

6. Гнучкі варіанти баластування

- Гнучкі можливості баластування в передній частині, на натяжних котках і приводних колесах, а також на рамі шасі
- Ідеальне баластування в залежності від використання і стану ґрунту
- Регулюйте розташування центру мас машини за допомогою SmartRide +
- Просте навішування і зняття переднього баластного вантажу за допомогою SmartRide+

7. Система навігації VarioGuide

- Базовий пакет системи навігації в стандартній комплектації: Трактор обладнаний системою навігації і додатком VarioGuide
- Вибір з двох високопродуктивних антен: NovAtel або Trimble
- Різні сигнали корекції з точністю до 2 см
- Опціональний VarioGuide Contour Assistant

8. Простора кабіна з підвіскою

- Робоче місце водія Fendt з випробуваною часом схемою розташування елементів управління
- Перший гусеничний трактор з двохточковою підвіскою кабіни забезпечує винятковий комфорт
- Чудовий огляд у всіх напрямках

FENDT 1100 VARIO MT – ДВИГУН

Силова установка трактора.



Охолодження

Вентилятор охолодження з гідравлічним приводом має власний гідравлічний контур. Вентилятор направляє повітря до тепловідводу. Тепловідвід направляє гаряче повітря до вентиляційних отворів в капоті. Тепло від охолоджувача не потрапляє до моторного відсіку. Це гарантує, що компоненти двигуна завжди зберігають відповідну низьку робочу температуру.

Неймовірна потужність

Двигун, який не має собі рівних: 6-циліндровий рядний двигун MAN має величезний об'єм – 15,2 літра на моделях Fendt 1151 Vario MT, 1156 Vario MT і 1162 Vario MT. Флагманська модель Fendt 1167 Vario MT з об'ємом двигуна 16,2 літра забезпечує неперевершену потужність 673 к.с. для допоміжних споживаючих систем з дуже високими потребами в потужності. Система Common Rail з тиском впрыску до 2500 бар та турбонагнітачем з турбіною змінної геометрії (VGT) видає потужність рівномірно та динамічно навіть на низьких обертах.

Концепція низьких робочих оборотів двигуна Fendt iD

Fendt iD поєднує передачу високої потужності з низькими обертами двигуна. Оскільки всі вузли трактора, такі як двигун, трансмісія, вентилятори, гідравлічна система та все допоміжне обладнання спроектовані таким чином, щоб найкраще працювати на низьких обертах двигуна. Постійний діапазон крутного моменту двигуна на Fendt 1100 Vario забезпечується в проміжку від 800 об/хв до 1700 об/хв. Fendt iD – це ваш інструмент для досягнення високої продуктивності роботи при одночасній економії палива і забезпеченні тривалого терміну служби.

Екологічно чистий гігант

Концентрована потужність, гігантські розміри і при цьому абсолютна екологічність. Наш Fendt 1100 Vario MT повністю відповідає вимогам стандарту токсичності вихлопних газів EC Stage V. Доочищення відпрацьованих газів забезпечується каталізатором окиснення дизельного палива (DOC), сажовим фільтром (DPF) і системою SCR (селективна каталітична нейтралізація).

Прибавка до потужності

Оскільки ми усвідомлюємо, що ефективність – це не просто потужність, ми оснастили наш новий Fendt 1100 Vario MT паливним баком з об'ємом 1350 літрів. А в бак для AdBlue об'ємом 135 літрів достатньо місця для тривалої роботи без дозаправки. Всі точки заправки розташовані близько одна до одної, що полегшує заправку і технічне обслуговування. Тримач наливного патрубків розміщений на платформі кабіни, завдяки чому ви можете надійно закріпити і легко отримати доступ до приладдя для заправки.

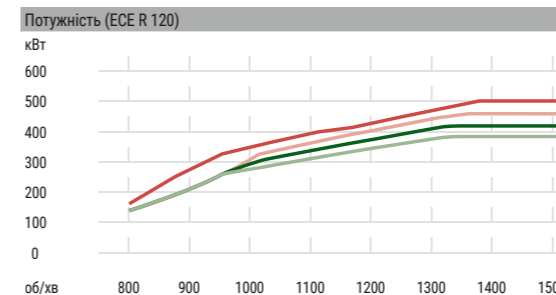

- 1151 Vario MT
- 1156 Vario MT
- 1162 Vario MT
- 1167 Vario MT*

*Додаткова потужність для допоміжних споживачів, таких як гідравліка і ВВП

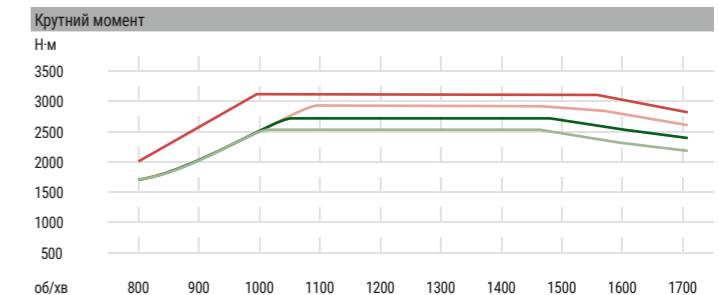

Характеристики двигуна

Fendt 1100 Vario MT з концепцією низьких оборотів Fendt iD створює високий крутний момент вже в нижньому діапазоні швидкості. Максимальний крутний момент досягається вже при 1100 - 1450 об/хв. Це економить паливо і подовжує експлуатаційний ресурс.

FENDT 1100 VARIO MT – VARIODRIVE

Vario, тому що ви це заслужили.

Безступінчаста коробка на гусеничних машинах Fendt – це Vario. Vario – це Fendt. Ось чому наш гусеничний трактор Fendt 1100 Vario MT відтепер вперше оснащується трансмісією VarioDrive. Fendt 1100 Vario MT – перший гусеничний трактор з безступінчатим приводом в цьому класі потужності. Ми змінили трансмісію і ретельно адаптували її до особливих вимог гусеничного трактора. Плавний привід на швидкостях від 0,02 до 40 км/год забезпечує чисте задоволення від водіння. І це ще не все. Система Tractor Management System (TMS) незмінно гарантує найбільш економічне пересування. Ідеальне підлаштування двигуна та коробки передач означає, що ви завжди економите паливо зі 100% ефективністю. Єдине, що вам потрібно зробити – це задати бажану швидкість.

Двигун і трансмісія в гармонії

Завжди найкраща швидкість руху – при будь-яких обертах двигуна. Ваша коробка передач Fendt Vario з системою TMS забезпечує ідеальну спільну роботу двигуна і трансмісії. Круїз-контроль і система автоматичного контролю максимальної потужності 2.0 автоматизують роботу в залежності від навантаження, а це означає, що ваш Fendt 1100 Vario MT не тільки надзвичайно економічний, а й при перемиканні з ходу вперед на задній хід дозволяє максимально плавно рушати з місця, без ривків і зносу компонентів.

VarioDrive

VarioDrive – це безступінчато регульована трансмісія з приводом від незалежних гідромоторів. Трансмісія працює за принципом гідростатично-механічного розподілу потужності. Двигун приводить в дію вузол планетарного редуктора. Коронне колесо трансмісії, в свою чергу, приводить в дію гідронасос. Гідронасос приводить в дію два гідромотори. Тяговий міст також має механічний привід. Це означає, що Fendt VarioDrive забезпечує постійне тягове зусилля і ефективно працює навіть на високих швидкостях. Другий гідромотор від'єднується для максимальної ефективності. Вся потужність покривається в одному швидкісному діапазоні, тому в перемикачі діапазонів швидкості ходу немає необхідності.

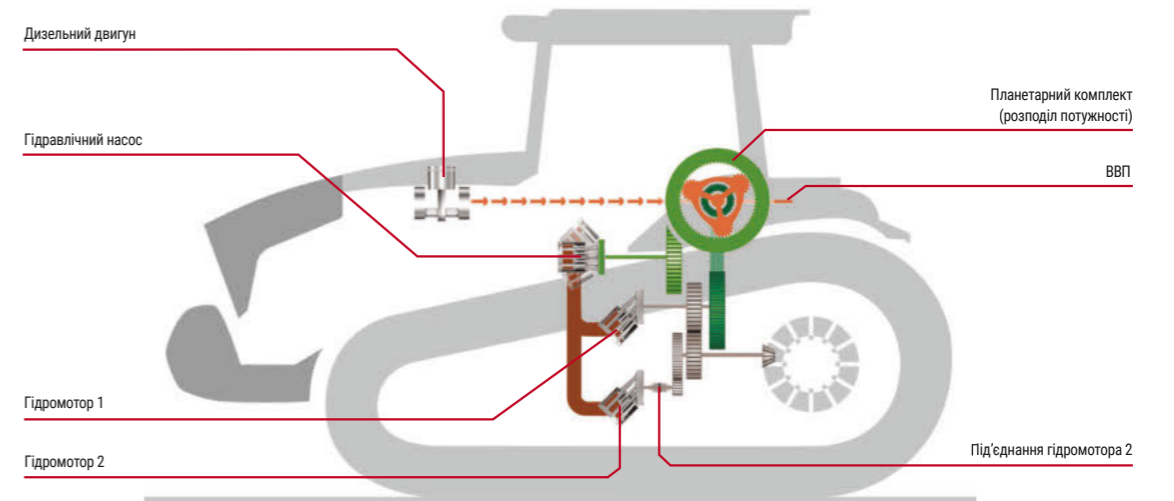

На діаграмі зображено конструкцію Fendt VarioDrive

Як працює Tractor Management System (TMS)

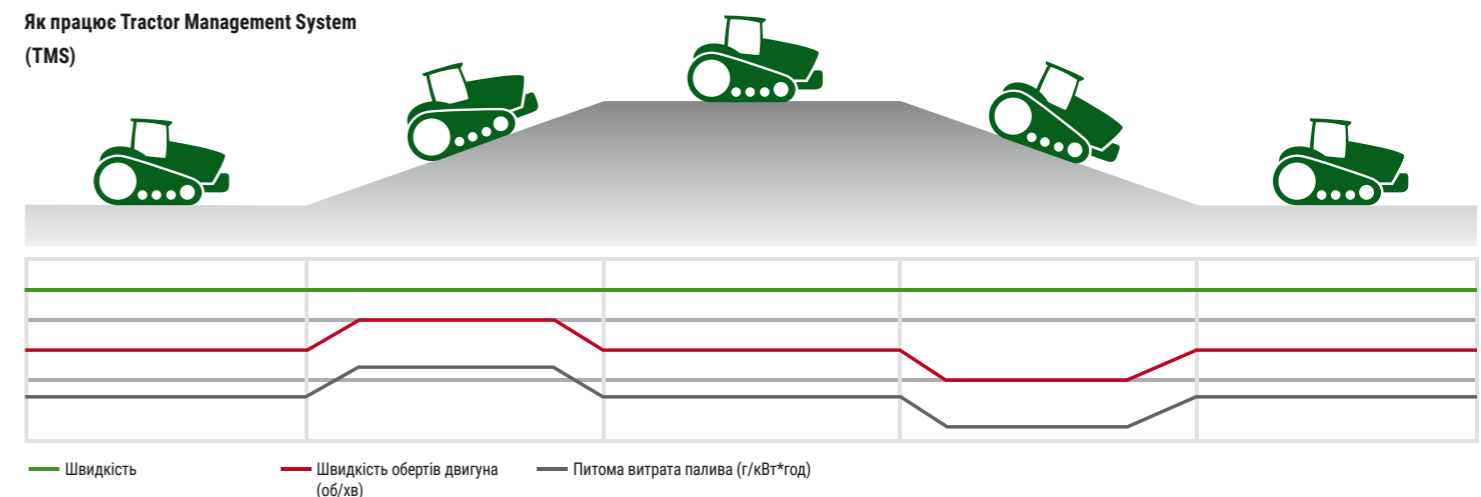

Високопродуктивні гідростатичні пристрої в Fendt VarioDrive забезпечують плавне прискорення та ефективне пересування без ривків та вібрацій.

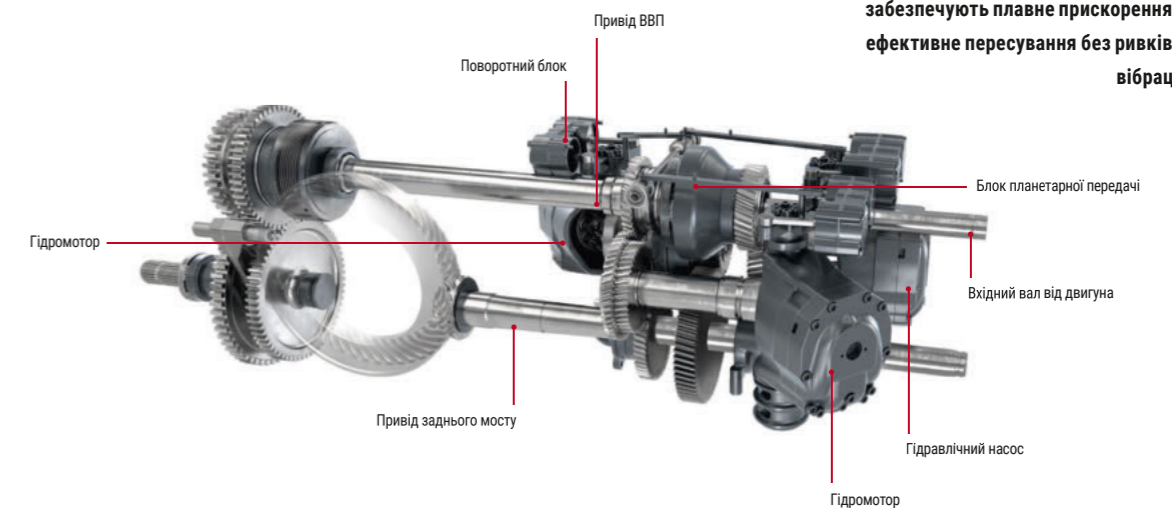

FENDT 1100 VARIO MT - ГУСЕНИЧНИЙ ПРИВІД

Наш досвід для вашого успіху.

Всі переваги в одній машині

Конструкція гусеничного привода на новому Fendt 1100 Vario MT увірала в себе більш ніж 30 років нашого багатого досвіду в сфері виробництва гусеничних тракторів. Наша система гусеничного ходу оснащується підвіскою на шасі для забезпечення 100% комфорту. Колісна база 3000 мм гарантує максимальну площу контакту із поверхнею землі. Це означає краще зчеплення з поверхнею, менше ущільнення ґрунту та оптимальний розподіл ваги по всій площі контакту навіть у випадку роботи з великим навантаженням. І, звичайно, оптимізований комфорт водіння.

Котки Fendt Longlife

Чотири котка гусеничного приводу є ключовим фактором у забезпеченні безперервної передачі потужності. Вони з'єднані з шасі унікальною системою підвіски. Таке рішення забезпечує неймовірно великий хід підвіски і гарантує ідеальне повторення гусеницями контурів поверхні землі. Відповідно, вага завжди рівномірно розподілена по максимальній площі контакту, а гусениця завжди повністю торкається до землі. Таким чином, потужність завжди передається рівномірно. Крім того, наші запатентовані котки Fendt Longlife мають спеціальне поліуретанове покриття на внутрішній стороні. Воно ефективно запобігає виділенню тепла навіть при безперервній роботі на високих швидкостях. Напрямні блоки на внутрішній стороні гусеничної стрічки також надійно захищені. З нашими котками Longlife ви отримаєте всі переваги, які пропонують компоненти зі збільшеним терміном служби.

Виняткова потужність – привідне колесо

Гусеничний привід Fendt 1100 Vario MT працює без використання сили тертя. Привідне колесо приводиться в рух приводним валом, і тягове зусилля тертям передається на протектор. Поверхня кочення привідного колеса має гумове покриття з шевронним малюнком. Поверхня має відмінні самоочисні властивості для гарантії надійного зчеплення.

Завжди на ходу – натяжний коток

Натяжний коток стабілізує гусеницю Fendt 1100 Vario MT в поздовжньому напрямку. Пропонуються два види натяжних котків з різною шириною для роботи з гусеницями різної ширини. Правильна ширина необхідна для автоматичного центрування гусениць. Натяжний коток приводиться в рух обертанням гусеничної стрічки. Гумове покриття на поверхні кочення натяжного котка забезпечує надійний контакт із гусеницею.

Варіанти протекторів для будь-яких вимог

Ці гусениці забезпечують контакт між трактором та землею. Вони є ключовою ланкою в передачі потужності на ґрунт. Fendt 1100 Vario MT пропонує найширший вибір протекторів гусеничних стрічок на ринку. Тому ви можете припинити пошуки найбільш підходящого протектора для вашого трактора.

Стандартний протектор

Чудове зчеплення з поверхнею, надтривалий термін служби. Універсальний і дуже потужний.



Екстремальний протектор

Для найскладніших умов і найкрутіших схилів. Шипи з високим профілем продовжують термін служби протектора і покращують зчеплення з поверхнею на мокрому ґрунті.



Спеціальний протектор

Для екстремальних умов. Оснащений товстим каркасом і додатковим кордом. Витримує великі навантаження на розтягнення.

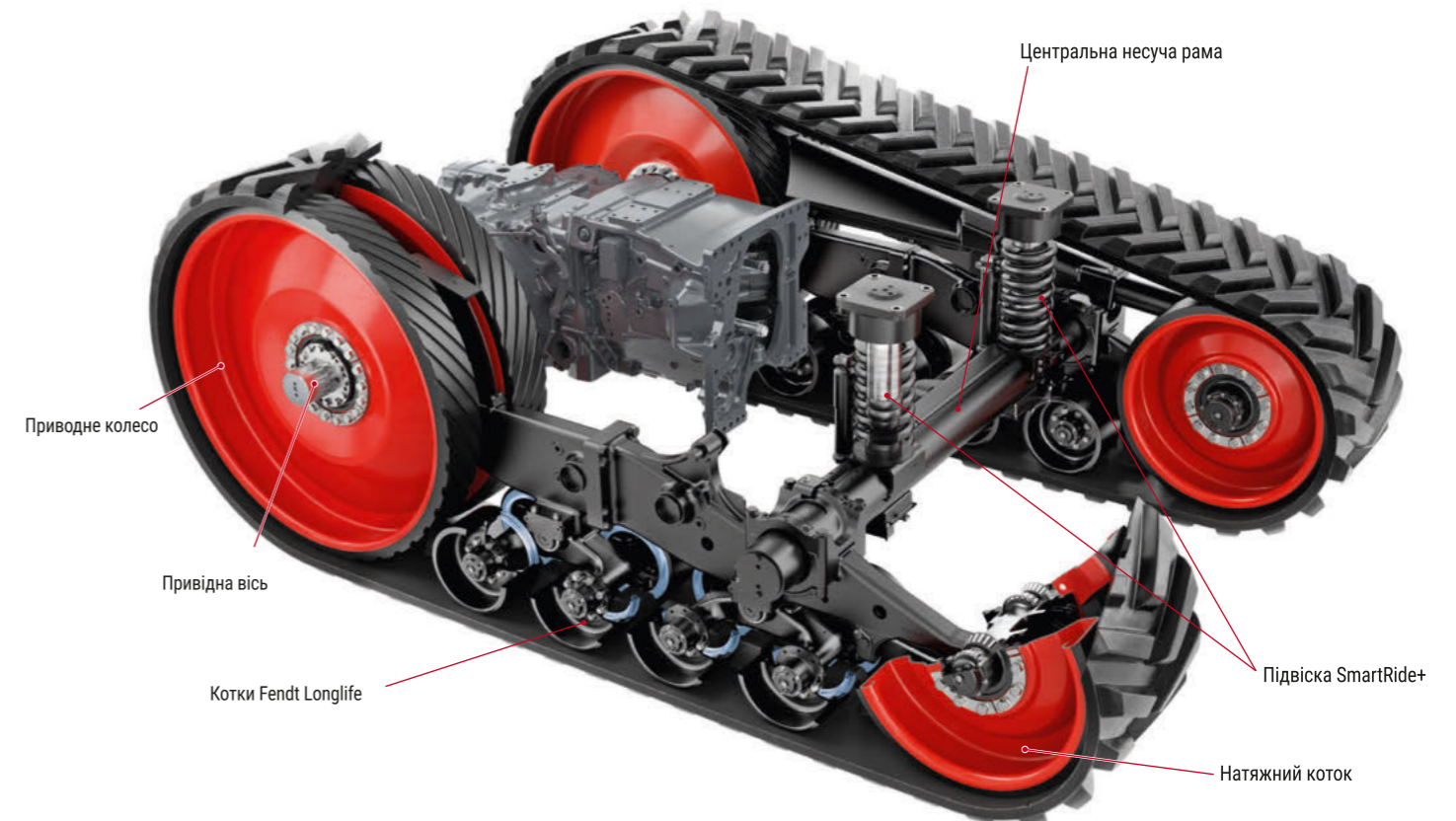

Привідне колесо

Привідна вісь

Котки Fendt Longlife

Центральна несуча рама

Підвіска SmartRide+

Натяжний коток

Стандартна колія

Стандартна ширина колії становить від 2286 до 2502 мм. Транспортна ширина 3м легко підтримується при ширині колії 2286 мм в поєднанні з гусеничними стрічками шириною 698 мм.



Широка колія

Доступна ширина колії від 2,235 м до 3,251 м.

FENDT 1100 VARIO MT - ГУСЕНИЧНИЙ ПРИВІД

Відчуйте різницю з SmartRide+.

Необслуговувана система натягу

Неперевершене зчеплення між привідним колесом та гусеницею забезпечує перетворення потужності Fendt 1100 Vario MT на безперервний поступальний рух. Гідравлічний циліндр, що встановлюється на рамі шасі, штовхає натяжні котки вперед, таким чином створюючи тиск, який завжди зберігає гусеницю в натягнутому стані. Оскільки система натягу працює тільки в одному напрямку, то підшипники надійно захищені завдяки симетричній дії сил. Немає необхідності проводити будь-які регулювання – їх автоматично здійснює гідравлічна компенсаційна система. Але ви завжди можете слідкувати за натягом на екрані Varioterminal 10.4".

Унікальна система – підвіска SmartRide

Наша підвіска SmartRide забезпечує неперевершений комфорт як у полі, так і на дорозі. Підвіска SmartRide з'єднує центральну раму та шасі. Гвинтові пружини, амортизатори і сайлентблоки створюють підвіску ідеальної якості. Центральна рама може повертатися на 11°, щоб залишатися у найближчому до землі положенні. Тяга стабілізатора (тяга Панара) надійно обмежує переміщення в поперечному напрямку і стабілізує гусениці в поздовжньому напрямку. Ще однією перевагою є те, що ця система є повністю необслуговуваною.

Цей + має вирішальне значення – SmartRide+ з системою автоматичного вирівнювання

Якщо вам потрібно щось навіть більше, ніж може запропонувати наша підвіска SmartRide, то вам слід обрати SmartRide+. SmartRide+ використовує систему самовирівнювання. Це допомагає збалансувати ваш Fendt 1100 Vario MT по висоті. Як це працює? Все просто: спеціальні циліндри, прикріплені до гвинтових пружин підвіски SmartRide+, можуть втягуватися або висуватися. Залежно від агрегатованого обладнання водій може внести необхідні налаштування на мембранній клавіатурі, розташованій на підлокітнику.

Ваші переваги зі SmartRide+:

- Навіть з важкими агрегатами трактор залишається вирівняним -> максимальна тяга
- Підвищений комфорт водіння за рахунок великого ходу підвіски в обох напрямках
- Спрощене навішування і демонтаж переднього баласту

Тому що ваш трактор цього вартий

Спробуйте наш додатковий брудозахисний щиток, який ви можете відрегулювати точно по ширині гусениці в двох положеннях. Перевага цього щитка полягає в тому, що ви можете активно запобігати попаданню бруду, рослинних рештків або іншого матеріалу в простір між роликками. В результаті зношеність внутрішніх поверхонь гусениці є повністю рівномірною по обидва боки. Це збільшує термін служби котків і всіх компонентів шасі.

Брудозахисний щиток
Наш брудозахисний щиток запобігає потраплянню будь-якого матеріалу між котками. Пластикові панелі легко замінюються в разі зношування.



Зберігайте ідеальну геометрію зі SmartRide+

Ви можете безпосередньо з кабіни управляти двома гідроциліндрами, щоб забезпечити незмінно ідеальне вирівнювання вашого Fendt 1100 Vario MT. Це дуже корисно при роботі з важкими агрегатами – якщо центр ваги трактора зміщується назад через високе навантаження, ви можете здійснити необхідне вирівнювання натисканням кнопки на підлокітнику. Хід підвіски SmartRide+ також оптимізований в обох напрямках – для ідеального комфорту пересування.



Ідеально підходить для ваших робочих агрегатів.

Гнучка гідравлічна система

Ви можете вибрати між системою з одним насосом продуктивністю 220 л/хв або двоконтурною гідравлікою з продуктивністю до 440 л/хв (220 + 220 л/хв). Опціональна 2-контурна гідравлічна система дозволяє забезпечувати різний тиск та потік масла в двох окремих привідних механізмах. Таким чином, наприклад, для роботи сівалки у вас є одне з'єднання з низьким розходом масла, а інше – з високим розходом. Завдяки двоконтурній гідравліці ви зможете підключати потрібний насос за допомогою відповідного з'єднання. Кожен насос подає тільки необхідну кількість масла без будь-яких втрат від дроселювання. Fendt 1100 Vario MT забезпечує підключення до 8 ЕБУ в задній частині. Всі муфтові з'єднання зручні у користуванні. Бак трансмісійного масла відділений від баку гідравлічного масла, тому вам не потрібно турбуватися про перехресне забруднення. А для того, щоб мінімізувати витрати на технічне обслуговування, ми збільшили інтервал технічного обслуговування до 2000 годин роботи або двох років.

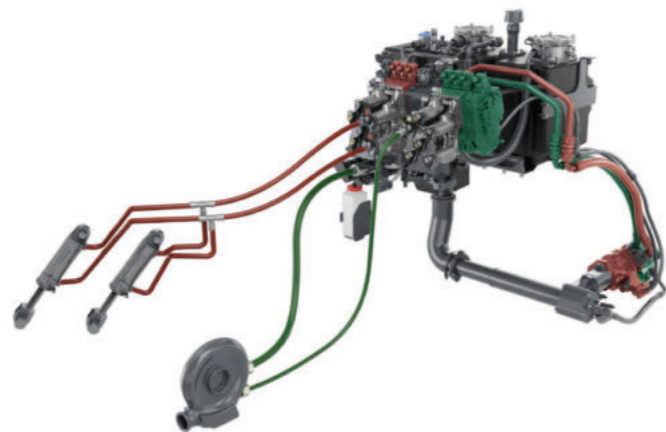

2-контурна гідравлічна система

Два окремих гідравлічних контури забезпечують об'ємний розхід до 440 л/хв при 1700 об/хв.

Відповідний агрегат для кожного підключення

У сегменті продуктивності Fendt 1100 Vario MT велика частина причіпного обладнання агрегується за допомогою тягово-зчіпного пристрою. На трактор Fendt 1100 Vario MT може бути встановлено тягово-зчіпний пристрій Кат. 5. Але ви можете легко зменшити розмір пальця до Кат. 4 за допомогою адаптера – це простий процес, який не потребує застосування інструментів. Щоб ваш Fendt 1100 Vario MT ідеально відповідав вашому господарству і його запитам, на вибір пропонуються різні тягово-зчіпні пристрої:

- Тягово-зчіпний пристрій з поворотом
- Тягово-зчіпний пристрій з гідравлічним поворотом
- Тягово-зчіпний пристрій для використання із заднім підйомником для триточкової навіски

Вал відбору потужності для прямої передачі потужності

Щоб ефективно використовувати потужність двигуна MAN при роботі з знаряддями з приводом від ВВП, вал відбору потужності на Fendt 1100 Vario MT під'єднується безпосередньо до колінчастого валу. Між ними є тільки одна зубчаста передача. Для максимальної ефективності. У вашому розпорядженні три швидкості: 1000 при 1614 об/хв двигуна, 1000E при 1255 об/хв і 1300 при оптимальних 1631 об/хв. Швидкість можна попередньо легко і без зусиль вибрати одним натисканням кнопки в кабіні. ВВП вмикається схожим чином. В якості альтернативи можна використовувати пускові перемикачі на обох задніх крилах.



Чому варто використовувати поворотний тягово-зчіпний механізм?

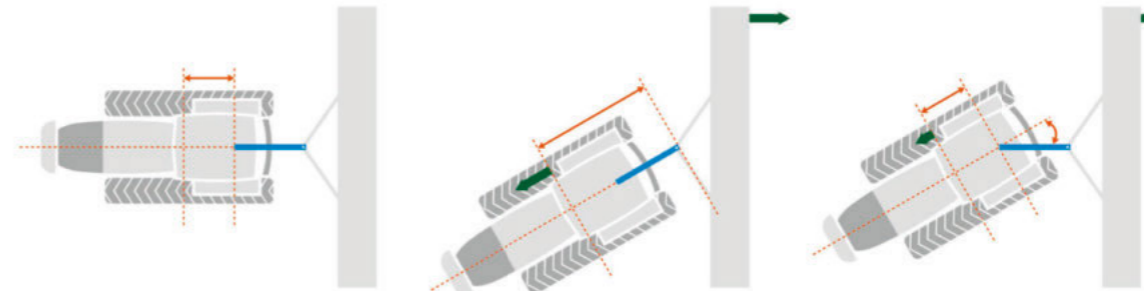

Прямолінійний рух з тягово-зчіпним пристроєм

Всі сили врівноважені.

Поворот з жорстким тягово-зчіпним пристроєм

Фактична точка повороту трактора знаходиться далеко від його природної точки повороту -> потрібно більш високе тягове зусилля

Поворот з поворотним тягово-зчіпним пристроєм

Фактична точка повороту трактора ближче до його природної точки повороту -> потрібно менше тягове зусилля, що забезпечує економію палива і менший знос компонентів



Шарнірний тягово-зчіпний пристрій

Тягово-зчіпний пристрій можна повертати на 28° вліво і вправо.

Завжди в рівновазі.



40% 60%

Адаптований до використання в польових умовах

Ідеальний розподіл ваги для гусеничних тракторів – 60% в передній частині і 40% в задній.

Розроблено для гусеничних тракторів. Розподіл ваги гусеничних тракторів принципово відрізняється від розподілу ваги стандартних тракторів. Ідеальний розподіл ваги для використання в полі – 60% спереду і 40% ззаду. Центр ваги трактора змінюється в залежності від того, з яким навісним обладнанням ви працюєте. За допомогою цих гнучких варіантів баластування ви зможете відновити ідеальний розподіл ваги. Ваш Fendt 1100 Vario MT відмінно збалансований під навантаженням, коли протектор – від натяжного котка до приводного колеса – дотикається до поверхні землі. Тільки тоді у вас буде максимально можлива площа контакту, що забезпечує найкращу передачу тягового зусилля.

Баластування стало простіше

Fendt 1100 Vario MT пропонує широкий вибір баластних вантажів. Залежно від типу виконуваної роботи ви можете вибрати один з наступних вантажів:

- Передні баластні
 - Баластні вантажі на натяжних котках
 - Баластні вантажі для рами гусеничного рушія
 - Баластні вантажі для приводних коліс
- Всі баластні вантажі навішуються і знімаються дуже легко. Ще одна перевага полягає в тому, що вага передається безпосередньо до землі без використання шасі, моста або центральної несучої рами.

Інший варіант баластування – SmartRide+ з системою самовирівнювання.

На додачу до баластних вантажів ідеально збалансувати трактор допомагає система самовирівнювання. За допомогою гідроциліндрів, закріплених на центральній рамі, можна відрегулювати вирівнювання трактора вниз або вгору. Це означає, що ваш Fendt 1100 Vario MT не втрачає зчеплення з ґрунтом при роботі навіть з найважчими агрегатами. Ви також можете використовувати систему вирівнювання, щоб збільшити або зменшити свій передній баласт без використання підйомного механізму.



Баластні вантажі для рами гусеничного рушія

Ці баластні вантажі знаходяться прямо в центрі мас. Вони також запобігають потраплянню бруду між котками Fendt Longlife. Таким чином, компоненти залишаються захищеними, а термін їх служби збільшується.



Передні баластні

Оскільки передній баластний вантаж встановлюється на великій відстані від центру мас трактора, він допомагає збалансувати його вагу. Це також забезпечує постійну площу контакту гусениці з поверхню землі для максимальної передачі потужності на ґрунт.

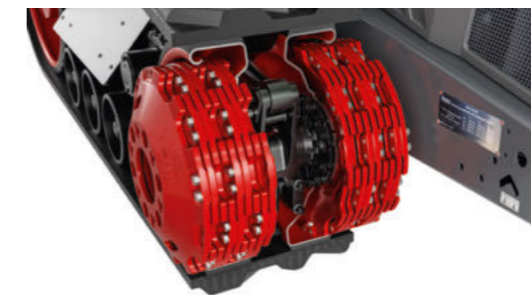

Баластні вантажі на натяжних котках

Додаткові баластні вантажі на натяжному котку також допомагають рівномірно розподілити вагу, навіть якщо максимальна фронтальна протитяга вже встановлена в передній частині.

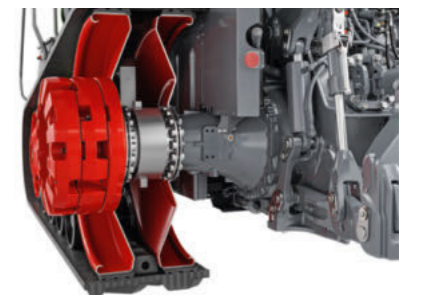

Баластні вантажі на задніх тягових колесах

Щоб додатково збільшити загальну вагу Fendt 1100 Vario MT, ви можете використовувати вантажі для тягових коліс. Ще один спосіб додатково поліпшити передачу тягової потужності.

FENDT 1100 VARIO MT – КАБІНА

Заходьте всередину і насолоджуйтеся роботою.

Стандартна філософія роботи

У Fendt 1100 Vario MT на вас завжди очікує сучасне та зручне робоче місце. Швидкий і простий доступ до всіх функцій, які можуть знадобитися вам під час роботи, здійснюється через багатофункціональний підлокітник. Оператор може відрегулювати його висоту та положення. На 10,4-дюймовий дисплей Varioterminal безперервно виводяться всі найважливіші налаштування, дані системи навігації і робочого обладнання. Завдяки цьому оператор завжди в курсі робочого стану трактора.

Компактне розташування

За допомогою лише одного багатофункціонального джойстика ви зможете керувати всім важливими функціями трактора. Окрім швидкості руху та напрямку ви також матимете змогу контролювати прискорення в чотирьох діапазонах. За допомогою двох кнопок ви зможете напряму задати два значення швидкості для круїз-контролю або активувати економний режим роботи двигуна. Активуйте систему розвороту на кінцях гону Variotronic[®], використовуючи кнопки Go (Старт) та End (Стоп). Завдяки цьому найскладніше навісне обладнання завжди залишається під вашим контролем, а при роботі на поворотних смугах ви трохи зменшите кількість ручних операцій. Особливо корисною функцією є можливість програмувати послідовності дій на розворотній смузі як під час стоянки, так і безпосередньо на ходу.

Гідравлічна система та кнопки

Ви можете керувати потужними гідроклапанами за допомогою легкодоступних і інтуїтивно організованих лінійних модулів на підлокітнику. Лінійні модулі можна перепризначити відповідно до запитів оператора. Крім того, поруч з джойстиком управління ходом розташовується хрестоподібний джойстик, за допомогою якого можна керувати двома клапанами. Ці клапани можна призначити за бажанням оператора. Це можна зробити за допомогою дисплея Varioterminal. Тут ви також можете легко налаштувати таймери та потік масла через клапани і відслідковувати роботу вашого навісного обладнання задля досягнення найкращих результатів.

2-точкова підвіска кабіни в стандартній комплектації

Чотири гвинтові пружини ефективно знижують вібрації, забезпечуючи високий комфорт при русі.



Опціональна підвіска кабіни

Забезпечує більш ефективну роботу підвіски і більш високий комфорт водіння. Підвіска кабіни з двома циліндрами зводить вібрації до мінімуму.



Джойстик призначений для управління швидкістю руху (встановлюється в якості стандартного обладнання), режимами круїз-контролю, частотою обертів двигуна і системою управління на розворотній смузі.



Опціональний багатофункціональний джойстик також включає кнопки для управління двома гідравлічними клапанами.

Система автоматизованого водіння Для тих, хто віддає перевагу точності.

Ви можете вільно конфігурувати систему навігації Fendt, щоб адаптувати її до ваших потреб. Оснастіть свою систему супутниковим приймачем NovAtel або Trimble.

Залежно від специфіки вашої роботи та індивідуальних потреб ви можете вибрати один з декількох сигналів корекції з різними рівнями точності.

Приймач NovAtel®



NovAtel® Standard
Сигнал корекції: SBAS (EGNOS та WAAS)
Точність між проходами по колях ± 15-30 см;
повторювана точність ± 150 см

NovAtel® – додаткові сигнали корекції
Сигнал корекції: TerraStar-L
Точність між проходами по колях ± 15 см;
повторювана точність ± 50 см
Сигнал корекції: TerraStar-C Pro
Точність між проходами по колях ± 2 см;
повторювана точність ± 2 см

RTK
Сигнал корекції: RTK
Точність між проходами по колях ± 2 см;
повторювана точність ± 2 см
Мобільна мережа / радіохвилі

Приймач Trimble®



Trimble® Standard
Сигнал корекції: SBAS (Egnos та Waas)
Точність між проходами по колях ± 15-30 см;
повторювана точність ± 150 см

Trimble® – додаткові сигнали корекції
Сигнал корекції: RangePoint® RTX
Точність між проходами по колях ± 15 см;
повторювана точність ± 50 см
Сигнал корекції: CenterPoint® RTX та CenterPoint® RTX Fast
Точність між проходами по колях ± 2 см;
повторювана точність ± 2 см

RTK
Сигнал корекції: RTK
Точність між проходами по колях ± 2 см;
повторювана точність ± 2 см
Мобільна мережа / радіохвилі

Оскільки ці приймачі встановлюються під люком даху, вони повністю захищені від крадіжок, негоди та пошкоджень.

Два головні фактори, що мають вирішальне значення для сільського господарства:

- Точність між проходами: Відображає, наскільки точно передаються координати кожного наступного проходу
- Повторювана точність: Відображає, наскільки точно можна повторити існуючі маршрути або межі поля в порівнянні з попереднім роком.

Система управління на розворотних смугах VarioTronic™

Зберігайте повторювані процеси і активуйте їх в будь-який момент:

- Створіть найкращу послідовність дій вручну під час зупинки трактора або запишіть та збережіть її прямо на ходу
- Активуйте задану послідовність дій одним натисканням кнопки
- VarioTronic™ в поєднанні з VarioGuide (VarioTronic™ automatic): Автоматично відтворює всі записані кроки на розворотних смугах за допомогою відстеження координат техніки

Автоматичний поворот: VarioTronic™ Turn Assistant

VarioTronic™ Turn Assistant автоматично додає послідовність дій при здійсненні автоматичного повороту в систему автоматичного управління на розворотній смузі VarioTronic™. Ви повинні вибрати прилеглий ряд, який хочете почати наступним, після чого можете обробляти внутрішню частину поля або в режимі U-Turn, або в режимі Part Field. Turn Assistant робить вашу роботу максимально простою, точною та ефективною. Ви також економите ресурси і час, що витрачаються на повертання, одночасно захищаючи ґрунт завдяки ідеальному входженню в поворот.

Отримайте максимум від вашої системи навігації Fendt TI Headland

Fendt TI Headland поєднує в собі два продукти – VarioTronic™ automatic і VarioTronic™ Turn Assistant в повній комплектації. Послідовності дій при роботі зберігаються і активуються за участю системи відстежування VarioGuide, яка значно спрощує управління на розворотній смузі і знімає з вас зайве навантаження.

VarioGuide Contour Assistant

Опціональне програмне забезпечення VarioGuideContour Assistant додає Contour Segments (Сегменти контура) та Single Track (Єдина колія) до існуючих типів схем руху для VarioGuide:

Лінії руху Contour Segments (Сегменти контура)

Ви можете використовувати лінії Contour Segments, щоб зберегти кожен сегмент і всі лінії в якості єдиного маршруту по полю, або ж застосувати їх на основі раніше збережених меж поля.

- Немає потреби записувати різні лінії, щоб обробляти різні ділянки поля
- Немає потреби вручну перемикатися між лініями під час роботи в полі
- Зведена інформація про всі відповідні маршрути в одному блоці
- Contour Assistant автоматично визначає правильну лінію руху

Лінії руху Single Track (Єдина колія)

Використовуйте Single Track, аби зберегти практично безкінечний маршрут з відкритим контуром:

- Ідеально підходить для захисту рослин, оскільки ви можете зберегти єдиний маршрут та застосувати його до всього поля

Агрономія

Економте час в офісі.



VarioDoc Pro: позбудьтеся паперової роботи
У вашому і без того завантаженому повсякденному житті не уникнути цієї паперової роботи – набридливої, але необхідної. Гарна новина полягає в тому, що ваша машина Fendt допоможе вам найкращим чином документувати виконувани польові роботи.

За допомогою задачно-орієнтованої системи документування VarioDoc Pro ваші трактори збирають всю необхідну інформацію під час роботи. Після цього ви зможете передати дані у вигляді стандартизованого файлу на карту поля – за допомогою карти пам'яті USB, Bluetooth або по мережі мобільного зв'язку. Система документування повністю інтегрована в концепцію управління Fendt, яка спрощує навігацію як для новачків, так і для більш досвідчених операторів.

Телеметрія

Оптимізуйте використання вашої техніки.

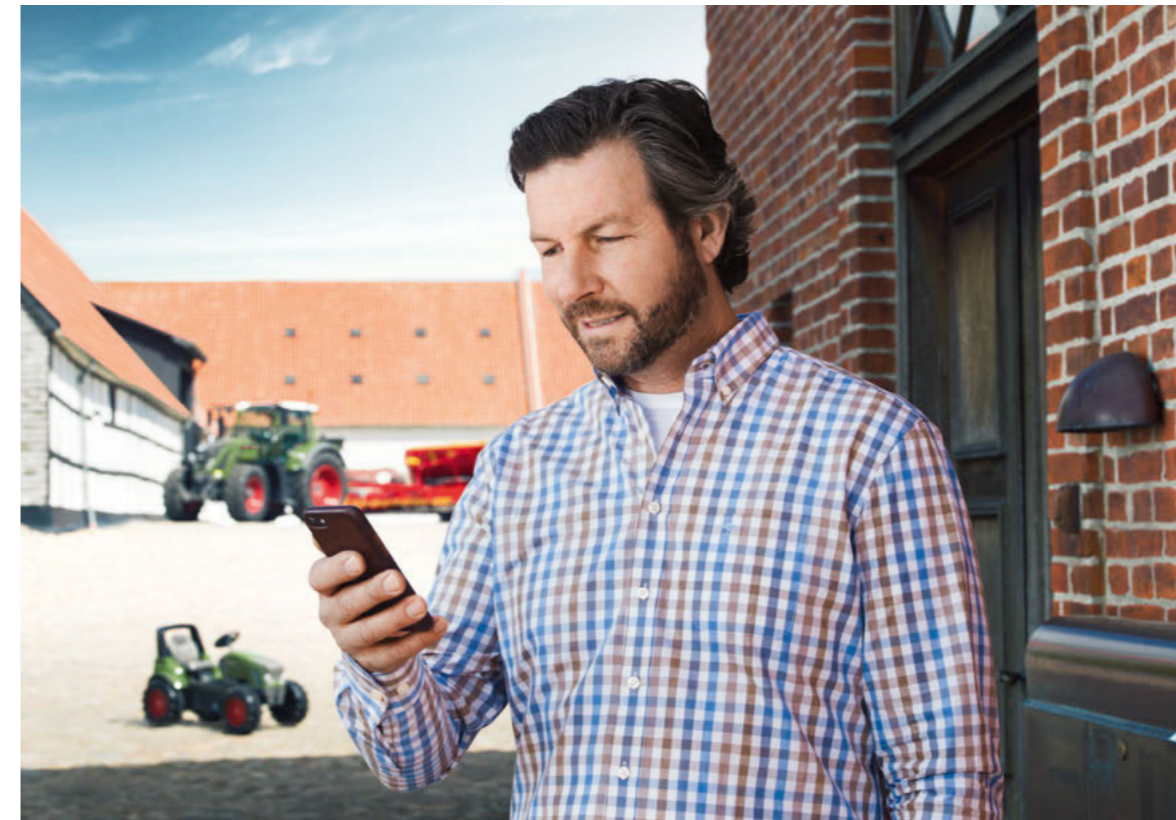

Fendt Connect
Мобільна передача даних означає, що ви зможете перевірити дані своєї машини в реальному часі з будь-якого місця – з ПК, планшета чи смартфона.

Отримуйте дані техніки, де б вона не знаходилася: Fendt Connect

Fendt Connect – це рішення телеметрії для техніки Fendt. Fendt Connect здійснює збір та оцінку даних машини, завдяки чому аграрії та підрядники можуть відслідковувати, аналізувати та оптимізувати стан та використання своєї техніки.

Fendt Connect надає наступну інформацію:

- Положення і маршрут техніки
- Витрата палива і рівень AdBlue
- Швидкість і час роботи
- Завантаженість техніки
- Повідомлення про помилку
- Наближення планового сервісного обслуговування
- і т.д.

Все в полі зору – Fendt Smart Connect

Fendt Smart Connect відображає параметри машини на вашому iPad. Якщо ваша машина оснащена базовим пакетом телеметрії, ви можете бачити певні параметри машини в безкоштовному додатку Fendt Smart Connect. Дані пересилаються через Wi-Fi. З Fendt Smart Connect водій отримує додатковий налаштовуваний дисплей для відображення таких параметрів машини, як споживання палива і швидкість руху. Система не зберігає дані постійно.

Управління технікою

Ідеальна взаємодія трактора та агрегата.



Роз'єм ISOBUS



3 SectionControl

Чітке суміщення рядків на полях з ділянками неправильної форми.

ISOBUS – це стандартизований інтерфейс Plug&Play між трактором і зняряддям: Просто підключіть штекер ISOBUS до гнізда ISOBUS, і екран управління зняряддям негайно відобразиться на дисплеї.

Неперевершена точність: SectionControl
SectionControl (SC) забезпечує автоматизоване управління секціями причіпного обладнання під управлінням ISOBUS. SectionControl може одночасно підтримувати до 36 секцій. Стандартний ISOBUS забезпечує інтуїтивно зрозуміле управління: При підключенні штекера ISOBUS до гнізда на дисплеї автоматично з'являється екран управління. Все, що вам потрібно зробити – натиснути на кнопку вимикача, щоб почати.

Які переваги ви отримуєте від SectionControl

- Економія до 15% ресурсів завдяки усуненню небажаних перекриттів
- Зниження загрози появи хвороб, шкідників і бур'янів завдяки відсутності занадто густо насаджених або пропущених ділянок
- Менше зусиль з боку оператора, завдяки чому він зможе зосередитися на контролі роботи зняряддя
- Підвищення якості роботи завдяки чіткому суміщенню рядків на розворотних смугах
- Режим роботи на розворотних смугах: Можливість обробити спочатку внутрішню частину поля, а потім – розворотну смугу

Використовуйте потенціал вашого трактора сповна: VariableRateControl

VariableRateControl управляє нормою внесення матеріалів (насіння, пестициди, добрива) на кожній ділянці поля. Щоб повною мірою скористатися перевагами цього інтелектуального рішення, вам знадобиться VarioDoc Pro і стандартна ліцензія ISOBUS TC-GEO.

Які переваги ви отримуєте від VariableRateControl:

- Підвищить ефективність вашої роботи: збільшить врожайність ваших полів, одночасно заощаджуючи ресурси
- Економія часу: Використовуйте звіти про завдання в якості документального підтвердження відповідності вимогам законодавства (наприклад, Положення про норми внесення добрив)
- Гнучкість: сумісна з файлами ISO XML і Shape

Як це працює

VariableRateControl працює на основі карти поля, яка надає інформацію про найкращі можливі норми внесення на різних ділянках поля і відображає їх різними кольорами. Перед початком роботи ви створюєте цю карту в програмі управління фермерським господарством (наприклад, NEXT Machine Management). Ви можете скористатися своїми власними знаннями про стан поля або інформацією, отриманою з проб ґрунту, супутникових даних і т.д. Після цього використовуйте мережу мобільного зв'язку або Bluetooth, щоб надіслати карту поля на Varioterminal в стандартизованому файловому форматі ISO-XML. TC-GEO Task Controller автоматично регулює обсяг внесеного матеріалу в залежності від розташування трактора на полі. Після завершення обробки поля ви можете вислати звіт назад на систему управління фермерським господарством, щоб належним чином задокументувати вашу роботу. VariableRateControl може одночасно працювати з п'ятьма різними продуктами.

Зчіпні пристрої.



Триточкова навіска

- Доступна для всіх моделей
- Тягово-зчіпний пристрій Кат. 5
- Висока вантажопідйомність задньої навіски 9072 кг
- Доступна тільки з механічною верхньою тягою

Ідеальний тягово-зчіпний пристрій для ваших потреб.



Шарнірний тягово-зчіпний пристрій

- Кут повороту $\pm 28^\circ$
- Вертикальне навантаження 4 990 кг



Тягово-зчіпний пристрій з гідравлічним приводом повороту

- Кут повороту $\pm 28^\circ$
- Вертикальне навантаження 6800 кг



Задня навіска з поворотним тягово-зчіпним пристроєм

- Тягово-зчіпний пристрій повертається на $\pm 11,5^\circ$
- Вертикальне навантаження 6800 кг

Баластування.

Передні баласты



Передня рама для вантажів 330 кг з набірними вантажами загальною вагою 915 кг



Передня рама для вантажів 330 кг з набірними вантажами загальною вагою 1645 кг



Передня рама для вантажів 330 кг з одноблоковим вантажем 2000 кг

Баластні вантажі на натяжному котку



907 кг: 16 баластних вантажів на натяжних котках (4 на один натяжний коток)



1588 кг: 28 баластних вантажів на натяжних котках (7 на один натяжний коток)



2041 кг: 36 баластних вантажів на натяжних котках (9 на один натяжний коток)

Баластні вантажі для рами гусеничного рушія



1345 кг: 32 баластних вантажа на зовнішній стороні рами гусеничних рушіїв (16 на один рушій); брудозахисний щиток на внутрішній стороні



2690 кг: 64 баластних вантажа на внутрішній і зовнішній стороні рами гусеничних рушіїв (32 вантажа на рушій)

Баластні вантажі для задніх приводних коліс

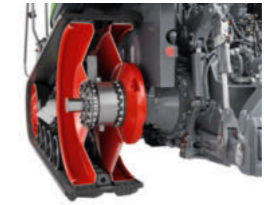

519 кг: основний баластний вантаж на внутрішній стороні



519 кг: основний баластний вантаж на зовнішній стороні

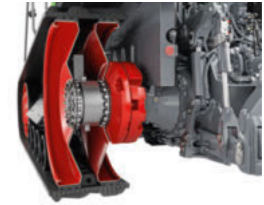

973 кг: основні баластні вантажі + один додатковий баластний вантаж на



973 кг: основні баластні вантажі + один додатковий баластний вантаж на зовнішній стороні



1039 кг: основний баластний вантаж на внутрішній і зовнішній стороні

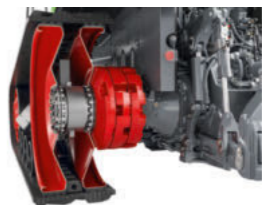

1427 кг: основний баластний вантаж + два додаткових баластних вантажа на внутрішній стороні

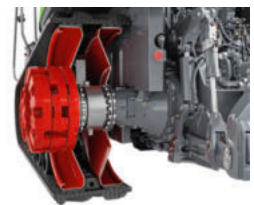

1427 кг: основний баластний вантаж + два додаткових баластних вантажа на зовнішній стороні



СЕРВІСИ FENDT

Найкращий продукт з найкращим доглядом та обслуговуванням.

З Fendt ви отримуєте передовий продукт, здатний впоратися з найскладнішими задачами. Ось чому ви можете очікувати трохи більшого від послуг, які надають вам високоефективні, сертифіковані дилери Fendt:

- завдяки гарячим лініям зв'язку між вами та нашою досвідченою сервісною командою.
- Наявність запасних частин в режимі 24/7 впродовж всього сезону
- Гарантія 12 місяців на оригінальні запасні частини Fendt та їх монтаж

100% якість. 100% сервіс: Сервіси Fendt Ми пропонуємо унікальні сервіси, які забезпечать найвищу можливу надійність та ефективність експлуатації вашої техніки Fendt:

- Сервіс демонстрації техніки Fendt Demo
- Спеціальне навчання водіїв Fendt
- AGCO Finance – угоди з фінансування та лізингу
- Fendt Care – подовження обслуговування та гарантії
- Fendt Certified – програма придбання техніки, яка вже була у використанні



Ваші дилери Fendt завжди готові вам допомогти, адже їх головне завдання – гарантувати, щоб ваша техніка Fendt у будь-який момент була готова до роботи. Якщо ж все одно щось піде не так в сезон, просто зателефонуйте до свого сертифікованого сервісного центра в будь-який час доби по екстреній гарячій лінії.

СЕРВІСИ FENDT

Будьте впевнені в завтрашньому дні: ваша техніка буде готова до роботи.

Сервіс демонстрації техніки Fendt Demo
Це нове придбання? Ви полюбите рішення Fendt та загальну ефективність цієї техніки. Дозвольте сервісу Fendt Demo спростити прийняття важливого рішення.

Спеціальне навчання водіїв Fendt
Ми допоможемо вам отримати максимум від вашої техніки. За допомогою нашої ексклюзивної програми спеціального навчання операторів Fendt Expert ви зможете підвищити рентабельність своєї техніки Fendt, а також вивчити всі функції, які полегшать вашу повсякденну працю. Наша команда професійних інструкторів навчить вас ефективно використовувати весь потенціал вашої техніки Fendt.

Індивідуальні плани фінансування та лізингу
Для придбання високотехнологічної техніки потрібні істотні капіталовкладення. Програми фінансування партнерів AGCO дають вам можливість отримати фінансування на вигідних умовах з гнучкими термінами. Ви самі визначаєте загальні умови фінансування свого трактора Fendt – від суми першого внеску до щомісячних платежів і терміну погашення. Якщо ви терміново потребуєте додаткових ресурсів на короткий час або віддаєте перевагу користуванню трактором впродовж тривалого періоду, при цьому не купуючи його, ваш дилер Fendt може підібрати для вас найбільш оптимальний варіант лізингу.

Fendt Certified – програма придбання техніки, яка вже була у використанні
Лідери обирають Fendt – включаючи сільськогосподарську техніку, яка вже була в чіяхох дбайливих руках. Використана сільськогосподарська техніка проходить ретельну перевірку за найвищими стандартами та отримує сертифікат якості Fendt, тому вона є ідеальним рішенням для фермерів, які хочуть збільшити свій парк техніки, залишаючись в межах помірного бюджету.

- Переваги:
- Сертифікація у відповідності до суворих стандартів якості
 - Ретельна перевірка придатності при прийманні (технічне оснащення, знос вузлів, вигляд)
 - Повне обслуговування компонентів, схильних до зносу
 - У випадку необхідності заміна, очищення та фарбування компонентів
 - Однорічна гарантія (з можливістю продовження)

Fendt Care – подовження обслуговування та гарантії
Аби гарантувати готовність вашої техніки до роботи у будь-який момент ми пропонуємо індивідуальне обслуговування та ремонт в рамках планів, що перевищують стандартні гарантійні програми. Стандартні плани покривають тільки ризики ремонту нової техніки впродовж 12 місяців після її купівлі. Саме тут в справу вступає Fendt Care. Завдяки гнучким періодам дії та гнучким тарифам з франшизою та без неї техніка може залишатися захищеною навіть після першого року експлуатації. Ваш дилер Fendt встановлюватиме лише оригінальні запасні частини Fendt. Вони відповідають перевіреному стандарту якості та пройшли випробування на безпечність. Це забезпечує найкраще збереження вартості вашої техніки Fendt.

За допомогою додатка для смартфонів «AGCO Parts Books to go» можна швидко і зручно знайти та напряму замовити запчастини Fendt. Цей додаток можна завантажити з App Store та Google Play Store. Будь ласка, зв'яжіться з вашим дилером Fendt для отримання персональних даних доступу.

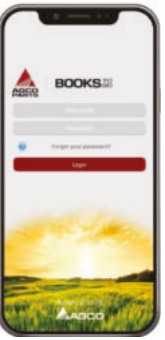

Повний контроль над витратами та надійність планування

Fendt Care	Bronze	Silver			Gold ¹	Platinum ¹
Обслуговування	Регулярне обслуговування, незмінні витрати на обслуговування	Покриття ризиків ремонту (за винятком зносу)			Покриття всіх витрат (за виключенням зносу та амортизації)	Покриття витрат та доступності (за виключенням зносу та амортизації)
Переваги	Надійність експлуатації	Покриття серйозних поломок	Повне покриття на вигідних умовах	Повний захист при одночасному контролі витрат	Захист від всіх непередбачуваних ремонтних ризиків, включаючи додаткові витрати	Для клієнтів, які не можуть дозволити своїй техніці простоювати
Планове обслуговування	✓	✓	✓	✓	✓	✓
Вартість ремонту		✓	✓	✓	✓	✓
Франшиза		€490	€190	€0	€0	€0
Дорожні витрати, евакуація/ буксирування, пошук та усунення несправностей за допомогою додаткових інструментів діагностики, перевірка продуктивності, масла та фільтри у випадку ремонту двигуна/коробки передач					✓	✓
Доплата за роботу в наднормовий час						✓
Підмінна техніка						✓

¹ Дійсно лише для Великобританії, Німеччини та Франції. Пакет Platinum можна придбати тільки у дилерів, які беруть участь у програмі.



8 років / 8000 годин роботи

Завдяки новим тарифам Fendt Care компанія Fendt пропонує розширені страхові пакети, що включають покриття безперебійної експлуатації нової техніки та ризиків її ремонту. Пакети Fendt Care дають вам можливість поєднувати контроль витрат з винятковою якістю обслуговування. Fendt надає гнучкі та індивідуальні рішення з урахуванням особливостей вашого машинопарку: від договору на техобслуговування до комплексного пакету, що включає повний перелік послуг, в тому числі і техніку на підміну.



Комплектації обладнання та технічні

Шановні клієнти!

Мета компанії Fendt – надати вам найінноваційніші машини та технології, щоб ви могли виконувати свою роботу ще більш ефективно та комфортно. При цьому ми постійно вдосконалюємо нашу продукцію та деталі її оснащення. Тому всі технічні характеристики та варіанти комплектації на нашому веб-сайті щодня оновлюються.



Просто відскануйте QR-код або перейдіть за цим посиланням:
fendt.com/1100-vario-mt-data

FENDT

Leaders drive Fendt.



www.fendt.com

AGCO GmbH – Fendt-Marketing
87616 Marktoberdorf, Germany

UK/2001



Fendt є брендом компанії AGCO.

Усі дані, що стосуються комплектації, зовнішнього вигляду, продуктивності, габаритів, ваги, споживання палива та експлуатаційних витрат техніки, базуються на найновішій інформації, наявній на момент друку. Вона може змінитися на момент придбання техніки. Ваш дилер Fendt з радістю надасть вам інформацію про будь-які зміни. На представлений техніці відсутнє спеціальне обладнання, що постачається для конкретних країн.