

FENDT

Fendt L-Serie





Egyszerű és hatékony betakarítás.

Az L-szériával tökéletes kombájnt kínálunk az Ön mezőgazdasági üzeméhez. Nagy teljesítmény, maximális megbízhatóság és különféle alkalmazási lehetőségek jellemzik. Ennek az osztálynak szerves része a kényelmes Proline vezetőfülke az egyedülálló kezelési koncepcióval, a Fendt VariotronicTM-vel.



Kényelmes és nyugodt munkavégzés a nap során.

L-széria Proline fülkéje kényelmes munkahelyet kínál Önnek. Ez még a hosszú betakarítási napokon is koncentráltan és fitten tartja Önt. Az alapfelszereltséghez tartozó légkondicionáló, a kényelmes komfortülés és az alacsony zajszint csak néhány a számos jellemző közül, amelyek hozzájárulnak ehhez. A Fendt Variotronic¹¹ kezelési koncepciókkal ebben a teljesítményszintben mércét állítunk fel a gép kezelése, vezérlése és felügyelete tekintetében.



A legjobbat kihozni belőle – éjjel-nappal.

A tökéletes megvilágítás lehetővé teszi, hogy a lehető legtöbbet hozza ki a szűk időablakokból. Mert az aratásban minden óra számít. Az L-szériával a megfelelő partnert találja meg ehhez a feladathoz.

Motor		5255 L	5255 L MCS	5255 L MCS PL	5255 L MCS Rice	6275 L	6275 L MCS	6275 L MCS PL	6275 L MCS Rice
Max. teljesítmény (ECE R 120)	kW/LE	192/260	192/260	192/260	192/260				
Max. teljesítmény PowerBoosttal (ECE R 120)	kW/LE					225/306	225/306	225/306	225/306

FENDT PROLINE VEZETŐFÜLKE

Nyugodt munkavégzés.



A hely, ahol jól érezheti magát

Tágas Proline vezetőfülke. Ez rengeteg helyet és teret biztosít ahhoz, hogy otthon érezze magát, ugyanakkor mindent szem előtt tarthasson – a vágószerkezettől kezdve a tarlón keresztül egészen az ürítőcsigáig. A nagyméretű és elektromosan állítható tükröknek köszönhetően nincs akadálya annak hogy bármikor hátranézzon.

Kényelmes ülés

A legújabb generációs, alapfelszereltségként légrugózással és számos beállítási lehetőséggel ellátott komfortülés optimálisan az Ön igényeihez igazítható. Az állítható kormányoszloppal együtt a nyugodt üléspozíció könnyen megtalálható. Kísérője is kényelmesen ül az utasülésen.

Jól kivilágított

Annak érdekében, hogy éjszaka is mindent szem előtt tartson, az L-széria kifinomult világítási rendszerrel van felszerelve. A számos állítható munkalámpa és az opcionálisan kapható tarló- és sorkereső lámpák kiváló megvilágítást biztosítanak.

A nagyméretű, elektromosan állítható és fűthető tükrök, valamint az opcionális széles látószögű tükrök tökéletes körkörös kilátást biztosítanak.



A vágószerkezetre, a tarlóra és – kamerán keresztül – a szalmakasza szórásképére való jó rálátás az alapja a legjobb teljesítménynek a szántóföldön.



Kiváló rálátás az akár 105 l/s teljesítményű ürítőcsigára, lehetővé teszi a gyors ürítést.



A bekapcsolt munkalámpák áttekintése könnyű a fényvezérlő elemen keresztül.

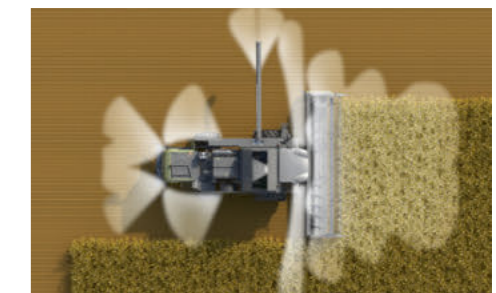

Az átfogó világítási rendszer jó munkakörülményeket biztosít – még éjszaka is.

FENDT SMART FARMING

Intuitív működés, intelligensen hálózatba kapcsolt

Megkönnyíti Önnek a munkát

A kombájn feladataihoz igazodva, az áttekinthető kialakítású kartámasz a legfontosabb kezelőegység, akárcsak a traktorainkon. Itt végezheti el az összes gépbeállítást. A Varioterminal 7" lehetővé teszi akár tíz személyes gépbeállítás elmentését a főbb terménytípusokhoz.

Ergonomikus és kényelmes

A Fendt kombájn központi vezérlőeleme biztonságosan az Ön kezében van. Multifunkciós joystickünk a Variotronic karfájának elején helyezkedik el, és tartalmazza a gép legfontosabb részegységeinek a betakarítás során történő vezérléséhez szükséges összes kezelőszervet. A karfa magassága és hossza állítható, és a puha karfa felülete is maximális kényelmet biztosít.

Választhat: érintés vagy gombok

A színes kijelzős 7"-os Varioterminal intuitív menüvezérléssel inspirál. Világosan strukturált, és minden lényeges információt megad a kombájn teljesítményéről és beállításairól. A menübeállításokat kényelmesen elvégezheti az érintőképernyőn vagy a fogantyún lévő navigációs gombok segítségével.

Gépi adatok lekérése bárholon lehetséges:

Fendt Connect

A Fendt Connect a Fendt gépek központi telemetriai megoldása. A Fendt Connect rögzíti és kiértékeli a gépadatokat, hogy a mezőgazdasági üzemek és vállalkozók megfigyelhessék, elemezhesék és optimalizálhassák gépeik állapotát és használatát. A mobil adatátvitelnek köszönhetően az aktuális gépadatok helytől függetlenül – a gazdaság PC-jén, táblagépen vagy okostelefonján keresztül – lekérdezhetők. A Fendt Connect használatának előfeltétele a telepített "AGCO Connectivity Module". A releváns gépadatok kiolvasásra és továbbításra kerülnek a Fendt Connect (alkalmazás vagy webes alkalmazás) számára. Az adatátvitel mobil hálózaton keresztül történik.

Így profitálhat a Fendt Connect előnyeiből:

- Az optimalizált logisztikai döntések növelik az Ön működési hatékonyságát
- Csökkentse a költségeit a fogyasztás munka közbeni ellenőrzésével
- Maximalizálja üzemidejét intelligens szervizidőpont-tervezéssel
- Minimalizálja az állásidőt: Használjon diagnosztikai támogatást a döntéshozatalhoz

- 1 Cséplődob fordulatszáma
- 2 Elülső/hátsó cséplőkösár távolság
- 3 Szelelő fordulatszáma
- 4 Rostanyítás felül/alul

- 5 Szalmazacsakázó szórásképe (opcionális)
- 6 Magtartály nyitása/zárása
- 7 Oldalkasza be/ki
- 8 Szállítási mód

- 1 Vágóasztal pozíciója
- 2 Adapter leállítása
- 3 Motolla pozíciója
- 4 Automatikus vágási magasság szabályozás

- 5 Magtartály ürítése be/ki
- 6 Magtartály ürítő csiga be/ki
- 7 Motolla fordulatszáma

- 1 Motor fordulatszám
- 2 Cséplőegység be/ki
- 3 Vágószerkezet be/ki
- 4 Rögzítőfék



VÁGÓSZERKEZET

A megfelelő választás a terménytől függően.

A Fendt-tulajdonosok választhatnak

Az egyenletes terményáram elengedhetetlen a nagy átteresztőképességhez és a jó csépléshez. Ezt kínálják a FreeFlow és a PowerFlow vágószervezetek.

FreeFlow vágószervezet

FreeFlow vágószervezetünk 4,80 m és 7,60 m közötti munkaszélességgel kapható. A csavarozott alkatrészek különösen stabilak és könnyen karbantarthatóvá teszik. A percnkénti 1.254 vágással a nagy sebességű kaszasin tiszta vágást biztosít alacsony energiaigény mellett. A 610 mm átmérőjű konzolcsiga gyorsan és egyenletesen szállítja a terményt a ferdefelhordóra – ez a legjobb előfeltétele a maximális területteljesítménynek a legjobb betakarítási minőség mellett.

PowerFlow vágószervezet

Több mint 35 éve a PowerFlow vágószervezetünk a maximális termelékenységről híres. A kaszasin és az konzolcsiga közötti nagy távolság megkönnyíti a magas növényállományok vágását. A terményt ezután a PowerFlow szalagok közvetlenül a csiga alá szállítják. Ez minden növény esetében garantálja az egyenletes adagolást a kalászokkal előre, és ezáltal a legjobb cséplési teljesítményt amivel rendkívül hatékony anyagáram érhető el.

Intelligens vágószervezet-vezetés

Az olyan automatikus funkciókat, mint az AutoLevel vágóasztal vezérlést, az automatikus vágási magasság vezérlést, a felfekvés nyomás vezérlést vagy az automatikus süllyesztő rendszert közvetlenül a vezetőülésből vezérelhet. A Varioterminálon kényelmesen ellenőrizheti vagy módosíthatja a különböző paramétereket szükség szerint. A magas szintű kényelem enyhíti a megterhelést és fáradtságmentes munkavégzést biztosít. Ez biztosítja az optimális vágószervezet-vezetést még nagy vágószervezet-szélesség esetén is.

A szabványos multi csatlakozó lehetővé teszi a vágószervezet gyors fel- és leválasztását.



A Schumacher kaszarendszer percnként 1.254 vágást végez, öntisztító és mindig éles marad.



A FreeFlow vágóasztal és a teljes szélességben elhelyezett adagolóujjak növelik a konzolcsiga teljesítményét, és aktív és gyors adagolást biztosítanak a ferdefelhordóba.



A behúzóhenger (Power Feed Roller) nagyon egyenletesen vezeti a terményt a vágóasztalról a ferdefelhordóba.



Az alapfelszereltségű AutoLevel vágóasztal szabályzás teljes vágóasztal-szélességben állandó vágási magasságot biztosít.



Az opcionális repcecsiga magas állományokban növeli a terményáramlást a ferdefelhordóhoz és így nagyobb átmenő teljesítményt tesz lehetővé.

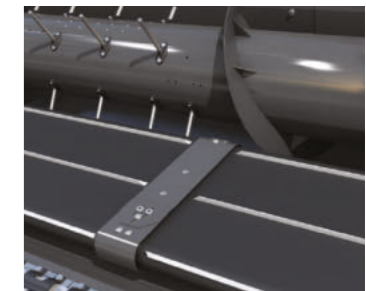

A PowerFlow vágószervezet kiválóan teljesít, mivel a terményt aktívan szállítja a kaszától a konzolcsigáig.

FENDT CORNFLOW™

A szemes kukorica tökéletesen ellenőrzés alatt.

Nagy teljesítmény, kompakt méretek

A Fendt CornFlow™ adapterek hat soros összecsuksukható kivitelben elérhetőek. Merev változatok is elérhetőek, hat vagy nyolc soros kivitelben. A sortávolság 70 vagy 75 cm. A speciális összecsuksukó mechanizmus nagyon kompakt méretűre hajtja össze az adaptert. Ez biztosítja a vezető számára a legjobb kilátást előre, még akkor is, ha az úton halad.

Fokozatmentesen állítható

Az egymással ellenkező irányban forgó, egyenként négy vágóélel ellátott törőhengerek robusztusak és tartósak. A törőlécek mindkét oldalon beállíthatók, így a növény mindig középen lép be a törőegységbe. Ez biztonságos behordást tesz lehetővé.

Legjobb hozzáférhetőség, legjobb védelem

A kukoricacsövek további védelme, és ezáltal a tökéletes szemminőség érdekében a burkolatok és csúcsok rugalmas műanyagból készülnek. Könnyen összecsuksukható, így gyors hozzáférést biztosítanak a törőhengerekhez. Ezenkívül a legnagyobb igénybevételnek kitett területen alapfelszereltségként cserélhető kopólemezekkel vannak ellátva.

A CornFlow™ oldalsó csigái az alapfelszereltség részét képezik, és fordulatszámuk kényelmesen állítható a Fendt multifunkciós karról. Opcionális az alsó szecskázó, amely két szecskázó késsel van felszerelve, és igény szerint be- vagy kikapcsolható.

A Fendt kukoricaadapterek rendkívül hatékonyan takarítják be a szemes kukoricát, és tartósságukkal, megbízhatóságukkal illetve könnyű karbantartásukkal győzik meg Önt.



A Fendt CornFlow™ adaptereket az összes lényeges ponthoz való legjobb hozzáférhetőség jellemzi, és így megkönnyíti a karbantartást és tisztítást a hosszabb betakarítási idő érdekében.

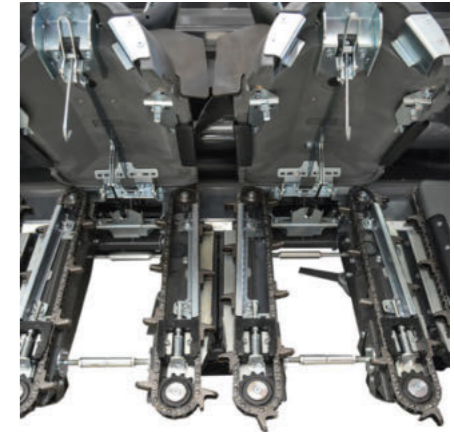

CSÉPLÉS ÉS SZÉTVÁLASZTÁS

Egyenletes kiürítés – tisztá leválasztás.

Erőteljes cséplődob

Az L-széria cséplődobjának nagy teljesítménye a 600 mm-es átmérőből adódik. Az eredmény tökéletes cséplés, alacsony törött szemtartalommal. A nagy lengőtömegnek köszönhetően a cséplődob még nehéz betakarítási körülmények között is rendkívül egyenletesen forog. Mind a maggal, mind a szalmával rendkívül kíméletesen bánnak.

Intelligens cséplőkosár

A cséplőkosarat különböző huzaltávolságok jellemzik. A cséplőkosár hátsó részén a távolság kétszer akkora, mint az elülső részen. Ez az elrendezés optimális cséplési és elválasztási teljesítményt biztosít. A cséplés minőségének optimalizálása érdekében a cséplőkosarak távolságát – kényelmesen a fülkéből – elől és hátul külön-külön beállíthatja.

Extrák az MCS Plus változatban

Ebben a felszereltségi változatban az L-szériájú kombájnok a Power Feed Rollerrel (PFR) és a Multi Crop Separator Pluszal (MCS Plus) vannak felszerelve. A PFR biztosítja a termény optimális áramlását a vágószerkezettől a betáplálási csatornába. Közvetlenül a ferdefelhordó nyílásánál van felszerelve, és 267 fordulat/min fordulatszámmal minden egyes terményt egyenletesen vesz fel a teljes adagolási szélességben. Az MCS Plus szeparátorkosarat hatalmas szeparációs felület jellemzi. Ez biztosítja, hogy a lehető legtöbb szemet szétválasszák, mielőtt a termény elérné a szalmázókat. Az MCS Plus kombájnok másik különlegessége, hogy a szeparátorkosár a forgó elválasztó felett elbillenthető. Egy elektromos motor mozgatja a kosarat a kívánt pozícióba – szükség szerint; nincs szükség szerszámokra.

Az alapkitételben az ABC (Active Beater Concave) modul – a cserélődob cséplőkosarának meghosszabbítása – már a saját funkcióját tölti be. A modul növeli az elválasztás hatékonyságát, és a szalma közvetlenül és különösen egyenletesen jut el a szalmázókhoz.

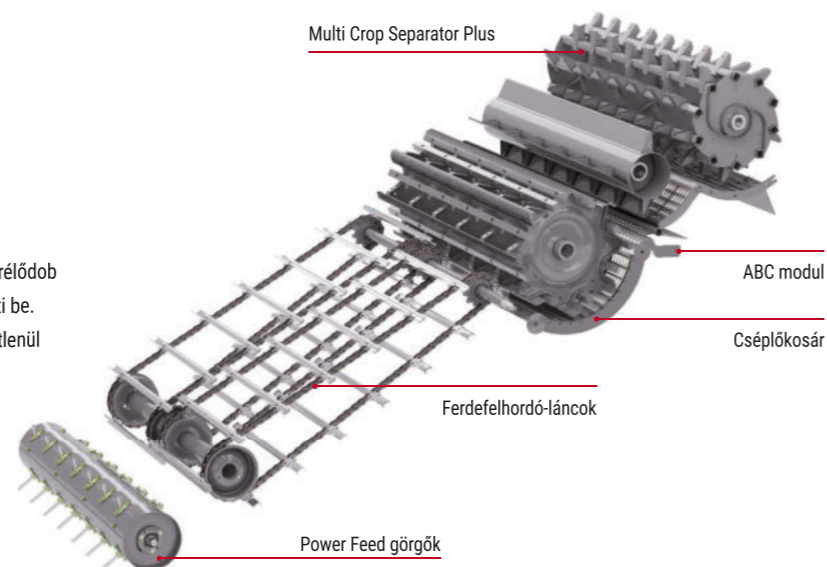

Elöl tökéletes, hátul tökéletes: az egymástól függetlenül és elektromosan állítható első és hátsó cséplőkosár nyílással a cséplőegységet a vezetőfülkéből kényelmesen, minden lehetséges betakarítási körülményhez beállíthatja.



A szeparátorkosár a Multi Crop Separator (MCS) alá billenthető. Ezzel a beállítással az elválasztás hatékonysága javul hosszú szalma és nedves körülmények között, így nehéz körülmények között is nagy átmenő teljesítmény érhető el.



A szeparátorkosár teljesen a Multi Crop Separator felett helyezkedik el. Ez a beállítás különösen a könnyen csépelhető növényeknél és száraz körülmények között ajánlott, mivel megőrzi a szalma szerkezetét.



Modellváltozatok	L-Serie	L-Serie MCS	L-Serie MCS PL	L-Serie MCS Rice
600 mm Dobátmérő	✓	✓	✓	✓
ABC modul	✓	✓	✓	✓
Power Feed beadagoló henger		✓	✓	✓
Multi Crop Separator Plus (MCS Plus) magleválasztó		✓	✓	✓

SOKOLDALÚSÁG

Gazdaságos felhasználás – a legkülönfélébb gyümölcsök.

Cserélhető szekcionált cséplőkosár

A Fendt L-széria az új szekcionált cséplőkosár átszerelésével pillanatok alatt átalakítható így megfelel a különböző terményeket betakarító kívánó mezőgazdasági üzemek és vállalkozók számára. Az első cséplőkosár szegmens könnyen eltávolítható és a nyitott kőfogó vályúval helyettesíthető. Két első cséplőkosár szegmens áll rendelkezésre: 14 mm-es huzaltávolságú szegmens intenzív csépléssel járó gabona betakarításához, vagy 24 mm-es huzaltávolságú szegmens kukorica, szója vagy napraforgó betakarításához. A nagyobb szemleválasztás érdekében az univerzális szegmens hátul 24 mm-es huzaltávolsággal rendelkezik.

Rizs – a különleges változat

Mivel a rizs betakarítása nagyon különleges kihívások elé állít egy kombájnt, ezért erre az alkalmazásra külön modellt kínálunk Önnek. Annak érdekében, hogy az anyagkopás alacsony legyen, számos alkatrészt itt is megerősítettünk, és nagyon nagy kopásállóságú anyagból gyártottunk. A finom rizsszemek kíméletes kezelése érdekében a cséplődob verőléceit betétekre cseréltük. Az olykor még mindig nagyon nedves talajon történő betakarításhoz a rizstermelő modellünk hevederes járószerkezettel van felszerelve.

A gyorsan cserélhető szekcionált cséplőkosárhoz két első szegmens áll rendelkezésre: 14 mm-es huzaltávolság gabonabetakarításhoz és 24 mm-es huzaltávolság kukorica betakarításhoz.

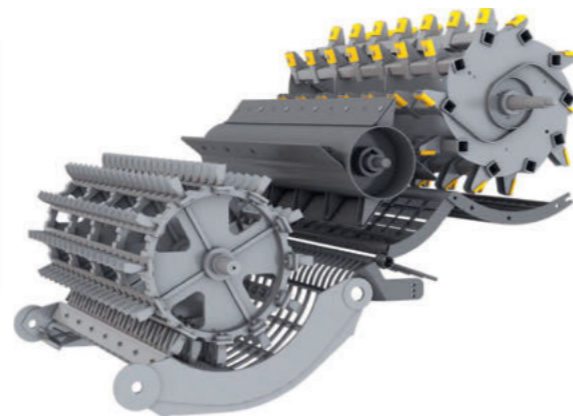

Annak érdekében, hogy a szennyeződések okozta anyagkopást a lehető legalacsonyabban tartsuk, rizskombájnjainkban – különösen a terménnyel közvetlenül érintkező gépelemeknél – nagyon nagy kopásállóságú anyagokat használunk.



A szekcionált cséplőkosáron kívül a kukorica betakarításához kukorica-átszerelő készlet áll rendelkezésre.



A szekcionált cséplőkosár 14 mm-es keskeny huzaltávolságának köszönhetően tökéletes cséplési eredményt biztosít a gabona betakarítása során.

TISZTÍTÁS ÉS A CSÉPLÉS

A legjobb minőség begyűjtése.

Tökéletes tisztítás – tiszta szemek

A szemek minősége döntő fontosságú. A rostaszekrény fejlesztése során ezért különös figyelmet fordítottak a nagy teljesítményű rosták használatára. A HighCapacity rosták (HC rosták) speciális felülete optimális légáramlást és tisztítási teljesítményt biztosít. Annak érdekében, hogy a termés még lejtőn is egyenletesen eloszoljon a rostákon, az L-szériát szekcionált tisztítórendszerünkkel látjuk el, amely az előkészítő padlón, valamint a felső és az alsó rostán nagy emelkedésű taréjokkal rendelkezik. A visszahordó rendszer a még nem optimálisan cséplelt anyagot visszazsugorítja a cséplődobhoz, így biztosítva a hatékony utócséplést. Mivel az előkészítő asztal és a cséplődob azonos szélességű, az anyag a teljes tisztítási szélességben szétválasztásra kerül.

Rengeteg hely a tiszta szemek számára

A nagy magtartálynak köszönhetően a betakarítás során a lehető legtöbb hozhatja ki a szűk időablakokból. A 8.600 literes kapacitással nagy termelékenységre tervezték. A töltés különösen egyenletesen történik a közepén elhelyezett töltőcsigán keresztül. Két érzékelő jelzi a magtartály töltöttségi állapotát. Ráadásul a fülkéből mindig jó rálátása van a tartályra.

Gyors magtartály-ürítés

Az L-széria ürítési magassága 4,50 m. A 105 l/s térfogatárgyors ürítést tesz lehetővé. Az elektromosan felhajtható magtartály fedéllel a fülkéből egy gombnyomással gyorsan nyithatja és zárhatja a magtartályt.

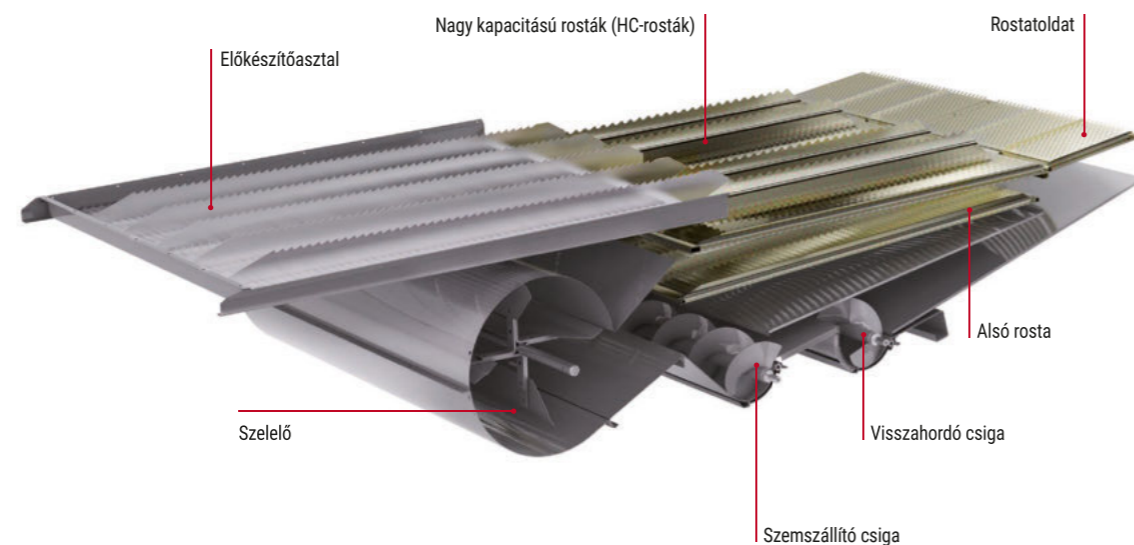

Az elektromosan állítható rostákat kényelmesen vezérelheti a fülkéből.



Egy érzékelő észleli a visszahordott mennyiséget, és megjeleníti azt a 7" Varioterminálon.



A kalászvisszahordó kamerájával mindig szemmel tarthatja a cséplési minőséget, és gyorsan illetve egyszerűen reagálhat a változó betakarítási körülményekre.



Különösen nagyon nedves betakarítási körülmények között a tiszta előkészítő asztal biztosítja az egyenletesen magas áteresztési teljesítményt és az optimális cséplési minőséget. Ezért a Fendt L-széria előkészítő padlója egyszerűen és könnyen eltávolítható.



Többszörösen állítható, dupla rotorral ellátott pelyvaelosztató is rendelhető opcionálisan.

MARADÉKSZEMEK LEVÁLASZTÁS ÉS SZALMAKEZELÉS

Hatékony szalmakezelés.

Optimális maradékszem leválasztás

A 4.256 mm hosszú, nagy teljesítményű szalmarázóláda – amelyek mindegyike négy ejtési lépcsővel rendelkezik – vékony szalmaszönyeget állít elő. A nagy lökettel és az úgynevezett aktív és nyitott hátsó falakkal kombinálva a leválasztás tovább fokozódik. Így biztos lehet benne, hogy még az utolsó szem is hatékonyan elkülönül. A betakarított termény kíméletes kezelésének köszönhetően a szalma szerkezete optimális marad.

Apróra szecskázott anyag

L-szériát alapfelszereltségként szalmaszecskázóval szereltük fel, amellyel kiváló szecskázási minőséget érhet el. A dupla fogazású pengék tiszta vágást biztosítanak csökkentett energiaigény mellett. A fokozatmentesen állítható ellenkés, egy további elforgatható rücskös lemez és az elektromosan állítható szalmavezető lemezek garantálják a teljes ellenőrzést a felaprított anyag minőségének és eloszlásának tekintetében.

Egyszerűen átállítható

Egyetlen mozdulattal eldöntheti, hogy a szalma rendre- vagy szecskázásra kerüljön. A szalma kíméletes kezelése a cséplési folyamat során lehetővé teszi, hogy a legjobb szalmaminőséget érje el szalmabálák, takarmány, alom vagy energiatermelés céljából.

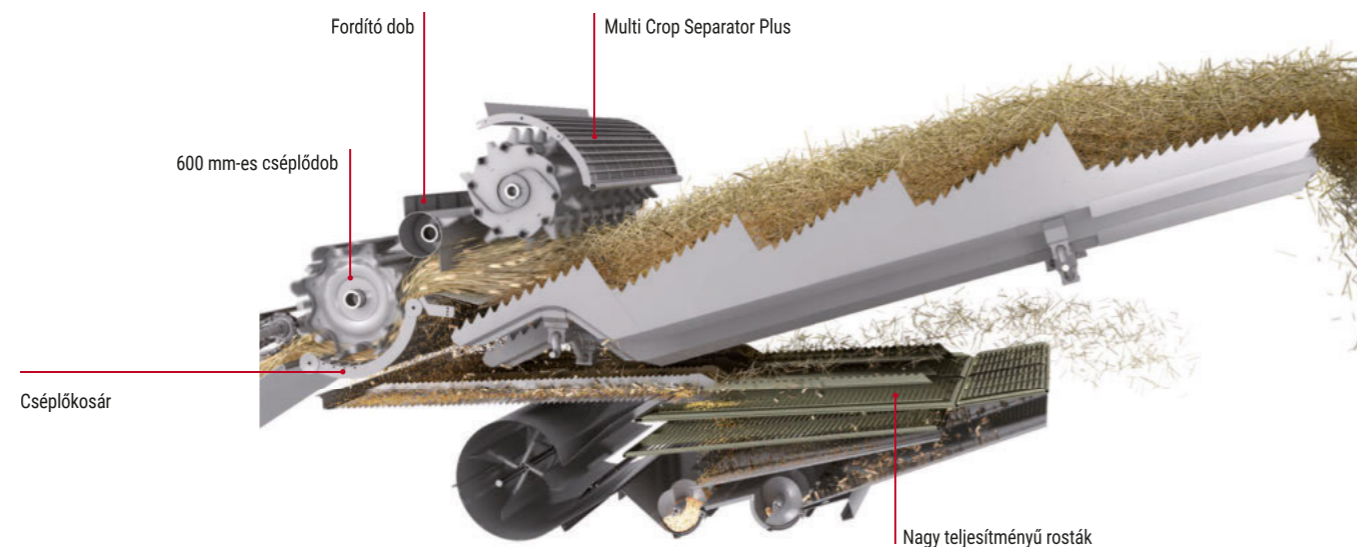

A bukólépcsők aktív hátsó falai támogatják a hatékony szemleválasztást. A szemes kukorica betakarításánál az első ejtési szakaszt is megerősítettük.



Az állítható rücskös lemez alapfelszereltség, amely biztosítja az egyenletes hosszúságú aprított szalmát.



Opcióként elektromosan állítható elosztólemezek is kaphatók. Így a fülkéből mindig optimálisan beállíthatja az elosztást.



Egy kar egyszerű elfordításával a vezető gyorsan és egyszerűen választhat a rendrerakás és a szecskázás között.

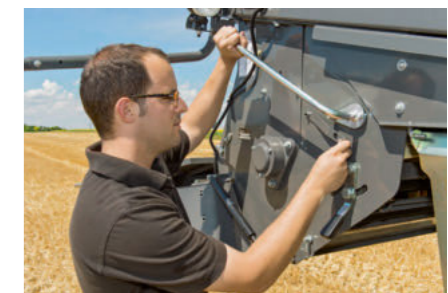

FENDT PARALEVEL

Intelligens lejtőkompenzáció.

Rendkívül hatékony – még lejtőn is

A Fendt 5255 L PL és a Fendt 6275 L PL kombájnok ParaLevel kivitelben is kaphatók. A párhuzamosságon alapuló rendszer akár 20 %-os lejtést is kiegyenlít. Ez azt jelenti, hogy a cséplőegység és a teljes elválasztó és tisztító rendszer a lejtő ellenére vízszintes marad, és a teljes teljesítménykapacitás rendelkezésre áll a betakarításra. A ParaLevel gépek összkerékajtottal is felszerelhetők, ami nagyobb vonóerőt és még nagyobb biztonságot nyújt – még lejtőn is. A proporcionális szelepeknek köszönhetően a szabályozás teljesen fokozatmentes.

Optimális jellemzők szántóföldön és közúton

A futómű-kiegyenlítéssel ellátott ParaLevel rendszer a klasszikus előnyök mellett további pozitív tulajdonságokkal is rendelkezik. Ez lehetővé teszi a munkamód és a szállítási mód közötti választást. Munkamódban a megnövelt külső szélesség növeli a stabilitást és a biztonságot a lejtőkön. Szállítási üzemmódban viszont az első tengelyt leengedik, így a külső szélesség csökken. Mindkét kombájnmodell – az 5255 L PL* és a Fendt 6275 L PL** – megfelel a 3,50 m külső szélességű közúti közlekedésre való jóváhagyásra vonatkozó előírásoknak.

* 5-ös szalmarázóval 800/65 R32-vel
** 6-os szalmarázóval 650/75 R32-vel



Könnyedén válthat a munka- és a szállítási mód között a ParaLevel rendszerrel, amely akár 20%-os lejtőket is kiegyenlít.



MOTOR ÉS KONSTRUKCIÓ

A jó tervezés leegyszerűsíti a munkát.



Modern 6 hengeres motor

Az L-széria az AGCO Power modern 6 hengeres motorjaival van felszerelve. A 7,4 literes lökettérfogattal, a Common-Rail nagynyomású befecskendező rendszerrel és a 4 szelepes technológiával 260 LE (5255 L), illetve 306 LE (6275 L) maximális teljesítményt nyújtanak.

Üzemanyag-takarékos és környezetbarát

A Fendt az V. szintű károsanyagkibocsátási előírásoknak való megfelelés érdekében az L-szériában dízeloxidációs katalizátort, dízel részecskeszűrőt és SCR-katalizátort használ. A szelektív katalitikus redukció (SCR) során a kipufogógázokat karbamidoldattal (AdBlue) utókezelik. Ez nemcsak a részecskékibocsátást és a CO₂-kibocsátást csökkenti jelentősen, hanem az üzemanyag-fogyasztást is. Mivel különböző üzemanyagszűrők állnak rendelkezésre, a motor optimális védelmet élvez még akkor is, ha az üzemanyag minősége rossz.

Optimálisan hűtött – gyorsan karbantartott

A hűtőrendszer biztosítja a motor, a hidraulika és a légkondicionáló megbízható hűtését. A hűtőrendszer légbeszívó kosarát egy elszívó tartja tisztán – még nagyon nagy pormennyiség esetén is. A könnyű tisztításhoz egyszerűen hajtsa felfelé a szívókosarat. A platformon keresztül biztonságos hozzáféréssel rendelkezik.

Hosszantartó kitartás

Az L-szériával hosszú napokra elegendő üzemanyag és AdBlue van a fedélzeten. A dízelüzemű tartály 620 l, az AdBlue-tartály 80 l őrztartalmú. A teljesítményszinttől függően az AdBlue arányos fogyasztása a gázolajfogyasztás átlagosan hét százalékát teszi ki.

Intelligens elhelyezés

A kevés zsírozási pont nagyon könnyen hozzáférhető a gyors és egyszerű karbantartás érdekében. A motor levegőszűrője és a különböző üzemi folyadékok tartályai és töltőnyílásai optimálisan kerültek elhelyezésre. A nagyméretű oldalsó burkolatok könnyű hozzáférést biztosítanak a gép napi karbantartása során vagy az egyes gépkomponensek gyors ellenőrzéséhez.

Megbízhatóság és tartósság

Minden alkatrész maximális tartósságra és hosszú élettartam került megtervezésre. Különösen a terménnyel közvetlenül érintkező alkatrészek kerültek megerősítésre és ezek kopásálló anyagokból készülnek.

A töltöttségi szint ellenőrzése



Szecekkázó beállítása



Zsírozás



A légszűrő tisztítása



A rosták kiserelése



MCS Plus helyzetjelző

FENDT L-SERIE

A legmodernebb technológia kombinációja.

L-szériában a legkorszerűbb technológiák optimálisan kapcsolódnak egymáshoz. Mindent egybevetve, ez Önnek gazdasági előnyt jelent.

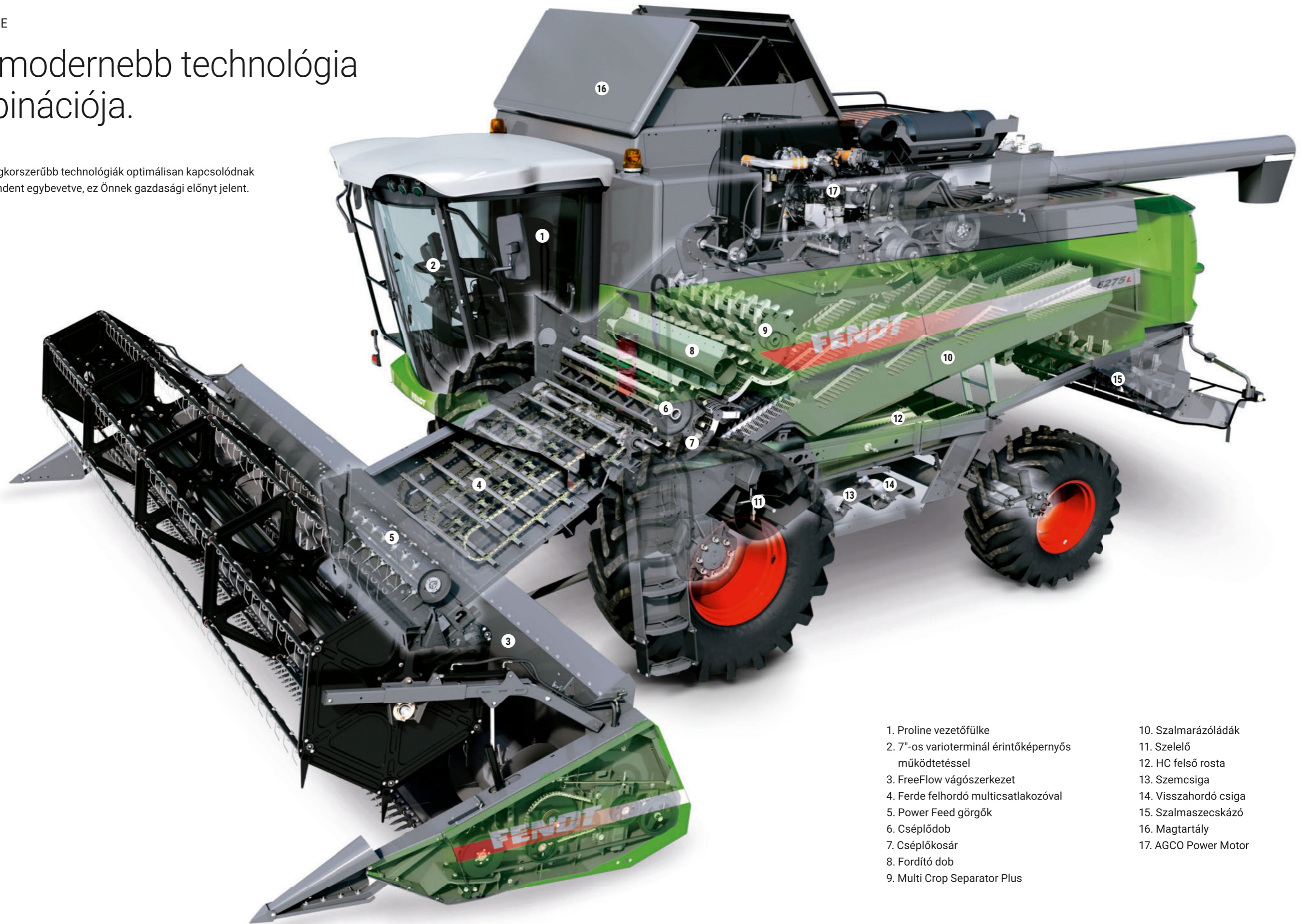

- | | |
|--|-----------------------|
| 1. Proline vezetőfülke | 10. Szalmarázóládák |
| 2. 7"-os varioterminál érintőképernyős működtetéssel | 11. Szelelő |
| 3. FreeFlow vágószerkezet | 12. HC felső rosta |
| 4. Ferde felhordó multicsatlakozóval | 13. Szemcsiga |
| 5. Power Feed görgők | 14. Visszahordó csiga |
| 6. Cséplődob | 15. Szalmaszecskázó |
| 7. Cséplőkosár | 16. Magtartály |
| 8. Fordító dob | 17. AGCO Power Motor |
| 9. Multi Crop Separator Plus | |



FENDT SERVICES

A legjobb termék a legjobb védőernyő alatt.

Egy Fendt járművel csúcsmínőségű terméket kap, mely a legnagyobb kihívásoknak is megfelel. Ennek megfelelően a jó megbízható, tanúsítvánnyal rendelkező Fendt forgalmazóknál extra minőségű szervizt és szolgáltatásokat várhat el:

- Rövid az út a képzett szervizmunkatársaink és Ön között
- 24/7 rendelkezésre állás pótalkatrészekkel a szezon alatt
- 12 hónap garancia az eredeti Fendt alkatrészekre és azok beszerelésére

100%-os minőség. 100%-os szolgáltatás:

Fendt Services

Annak érdekében, hogy biztosítsuk Önnek a Fendt gépek lehető legnagyobb megbízhatóságát és gazdaságosságát, kiváló szervizszolgáltatással állunk rendelkezésére:

- Fendt bemutatógépek
- Fendt Expert gépkezelői tréning
- AGCO Finance – Finanszírozási és bérleti ajánlatok
- Fendt Care – Karbantartás- és garanciahosszabbítás
- Fendt Certified – Használt gép program



Az Ön Fendt értékesítési partnere mobil, és egyetlen célja van: megelőző intézkedésként a Fendt gépei működőképességének megőrzése. Amennyiben a betakarítási időszakban mégis történne valami, tanúsítvánnyal rendelkező szervizpartnerét a vészhelyzetek esetén hívható telefonszámon éjjel-nappal eléri.

FENDT SERVICES

Így lehet biztosítani ma azt, hogy holnap megbízhatóan dolgozhasson a géppel.

Fendt bemutatógépek

Készül új gép vásárlására? Engedje meg, hogy meggyőzze Önt a Fendt technológiája és gazdaságossága. Használja a Fendt bemutatógépeket a döntéséhez!

Fendt Expert gépkezelői tréning

Támogatjuk abban, hogy a legtöbbet hozhassa ki a gépből. Az egyedi Fendt Expert gépkezelői tréninggel még tovább optimalizálhatja gépének gazdaságosságát, és megismerheti az összes olyan funkciót, melyek megkönnyíthetik a mindennapos munkát. A professzionális trénekből álló csapat hozzáértően megismerteti Önnel a Fendt gép komplett teljesítménypotenciálját.

Egyedi finanszírozási és bérleti ajánlatok

A műszaki beruházás nagy tökelekötést igényel. Az AGCO Finance hitelkínálata vonzó feltételeket és rugalmas futamidőket kínál. A törlesztés összegétől egészen a futamidő meghatározásáig Önnel beleszólása van Fendt járműve finanszírozásának keretfeltételeibe. Rövid időre van szüksége kapacitásbővítésre vagy hosszabb távon szeretne traktorokat használni anélkül, hogy azokat megvásárolná? A Fendt forgalmazója személyre szabott bérleti ajánlatokkal biztosítja az optimális megoldást.

Fendt Certified – Használt gép program

A bizonyítottan kiváló minőségű és tanúsított Fendt-minőségű használt mezőgazdasági gépek ideális megoldást jelentenek a költségtudatos gazdálkodók és vállalkozók számára, vagy egy növekvő flotta kiegészítésére egyaránt.

Előnyei:

- Eredetiség igazolása szigorú minőségi szabványok alapján
- Alapos bevizsgálás beérkezéskor (műszaki, kopás, küllem)
- Szükség esetén a fő alkatrészek cseréje, tisztítása és festése
- Egyéves garancia (meghosszabbítható)
- Vonzó különleges feltételek az AGCO Finance által

Fendt Care – Karbantartás- és garanciahosszabbítás

Annak érdekében, hogy gépe mindig munkára kész maradjon, személyre szabott karbantartó és javító szolgáltatást kínálunk Önnek a törvényben meghatározott garancián felül. Ez utóbbi az új gép javítási kockázatát csak az átadás utáni első 12 hónapban fedi le. A Fendt Care pont itt lép életbe. Rugalmas futamidőkkel és rugalmas árakkal, önrésszel vagy önrész nélkül biztosíthatja a gépét. A Fendt forgalmazója csak eredeti alkatrészeket épít be. Ezek minőségét garantálja a sorozatgyártás minőség ellenőrzése és a fejlesztés során elvégzett tartóssági és funkcionális tesztek. Ez garantálja Fendt gépe értékének optimális megtartását.

Teljes körű költségkontroll és tervezési biztonság

Fendt Care	Bronze	Silver		
Teljesítmény	Rendszeres karbantartás, meghatározott karbantartási költségek	Védelem a javítási kockázatra (kivéve a kopást)		
Hasznok	A gép üzembiztonsága	Nagy károkra vonatkozó biztosítás	Teljes körű biztosítás vonzó feltételekkel	Teljes körű biztosítás teljes költségkontroll mellett
Rendszeres karbantartás	✓	✓	✓	✓
Javítási költségek		✓	✓	✓
Önrész		490 €	190 €	0 €



5 év / 3.000 üzemóra, vágószerkezettel együtt

Az új Fendt Care tarifákkal a Fendt szerteágazó szolgáltatásokat kínál Önnek az új gépe üzembiztonságának növelése és az esetleges javítási kockázatok csökkentésére vonatkozóan. A Fendt StarService szerződés kiváló szolgáltatás mellett lehetővé teszi a költségek teljes körű kontrollját. A karbantartási szerződésektől a teljes körű gondozásmentes csomagokig, a Fendtnél rugalmas és személyre szabott megoldást talál flottája számára.

Karbantartás App segítségével: az „AGCO Parts Books to go” nevű okostelefonos alkalmazással gyorsan és egyszerűen meg lehet találni és közvetlenül meg lehet rendelni a Fendt pótalkatrészeket. Az applikáció az App Store-ból és a Google Play Store-ból letölthető. Személyes hozzáférési adatait Fendt forgalmazó partnerétől kapja meg.





Felszereltség-változatok és műszaki adatok.

Tisztelt Ügyfeink!

Motivációnk a Fendtnél az, hogy a leginnovatívabb gépeket és megoldásokat kínáljuk Önnek, hogy még hatékonyabban és kényelmesebben végezhesse munkáját. Folyamatosan fejlesztjük termékeinket és azok felszereltségeinek részleteit. Ezért weboldalunkon minden műszaki adatot és felszereltségi változatot naponta frissítünk.



Csak olvassa be a QR-kódot, vagy kövesse ezt a linket:
fendt.com/l-serie-data

FENDT

Leaders drive Fendt.



www.fendt.com

AGCO GmbH – Fendt-Marketing
87616 Marktoberdorf, Németország

HU/2001



A Fendt az AGCO világmárkája.

A szállítási terjedeleme, a kinézete, a teljesítményre, méretre és súlyra, az üzemanyag-fogyasztásra és az üzemeltetési költségekre vonatkozó adatok a prospektus nyomtatásakor rendelkezésre álló információknak felelnek meg. Ezek a jármű megvásárlásáig megváltozhat. Az Ön Fendt értékesítési partnere örömmel nyújt tájékoztatást az esetleges eltérésekről. A képen látható járművek nem feltétlen az Ön országának ill. előírásainak megfelelő felszereltséggel láthatók a képen.