



FENDT

Fendt CORUS 500





Fendt CORUS 500

- | | | | |
|----|----------------------|----|--|
| 4 | Áttekintés. | 20 | Szalma / pelyva kezelése & Mag kezelése. |
| 6 | Spotlights. | 24 | Motor & Hidraulika. |
| 8 | Vágóasztal. | 32 | Vezetőfülke. |
| 12 | Cséplő & Szalmarázó. | 32 | Fendt Services. |
| 16 | Tisztítórendszer. | 38 | Felszereltség-változatok és műszaki adatok |



Áttekintés.

Fendt CORUS 500 - Mindig az Ön oldalán.

Fontos Önnek a megbízhatóság, amikor betakarításról van szó? Akkor ideális partnert kínálunk Önnek: a Fendt CORUS 500 mindig az Ön oldalán van. A xrobosztus kombájn megbízható és hatékony az igényes műveletekben is, és maximális betakarítási teljesítményt garantál. Nélkülözhetetlen társ különösen a családi gazdaságok számára.

- Három modell 185 és 260 LE között
- Stage V, négyhengeres és hathengeres motorok
- FreeFlow vagy PowerFlow vágóasztalokkal áll rendelkezésre
- Intelligens vágóasztal-szintezés szabályozás: TerraControl
- 600 mm átmérőjű cséplődob
- Kívánságra: Multi Crop Separatorral
- Gyorsan cserélhető, szekcionált dobkosár
- Elektromos szalmaszecs-kázó terelőlapok
- 5200 vagy 6500 l magtartály-kapacitás 72 vagy 85 l/s ürítési sebességnél
- Kényelmes fülke ergonomikus vezérlő kartámasszal és multifunkciós karral
- Elektronikus vezérlésű hidrasztatikus sebességváltók
- Kopásálló és rizs változatokban áll rendelkezésre
- Különálló dobkosár-beállítás – elöl és hátul – elektronikusan a fülkéből
- Új, moduláris gyűjtőasztal levehető műanyag betétekkel

Motor		CORUS 518 (MCS)	CORUS 522 (MCS)	CORUS 526 (MCS)
Max. teljesítmény (ECE R 120)	kW/LE	136/185	166/225	192/260



Fendt CORUS 500 Spotlights.

Itt találhatja meg a speciális Fendt megoldásokat. Fendt Spotlights, amelyek mindent megváltoztatnak, és sokkal jobbat teszik a munkanapját



1. Különböző asztalok

- PowerFlow asztal legfeljebb 6,20 m munkaszélességgel
- FreeFlow asztal 7,60 m munkaszélességgel

2. Terra Control

- A különböző asztalfunkciók automatikus vezérlése a fülkéből: asztal magasságnak beállítása, talajnyomás szabályozása, automatikus leeresztés és opcionális AutoLevel asztalszabályozás

3. HD asztal sebességváltó

- Opcióként áll rendelkezésre
- Nagy munkaszélességek vagy nagy hajtóteljesítményű asztalok esetében

4. Motor

- 4- és 6-hengeres Stage V motorok
- Max. teljesítmény 185 és 260 LE között

5. Fülke

- Kényelmes fülke ergonomikus ülésre szerelt hidraulikus kartámasszal, légrugós üléssel és multifunkciós karral
- Az összes funkció intuitív működtetése
- Új munkalámpák a tökéletes látáshoz mindenkor

6. Multi Crop Separator

- Nagyobb átmenőteljesítmény durva feltételek (pl. nedves szalma) esetére
- Meglazítja a szalmatömeget a szalmaleválasztók elején
- Jobb leválasztás

7. Több részes dobosár

- Könnyű és gyors váltás különböző termények között
- Optimális cséplési és elválasztási teljesítmény

8. Elektronikus vezérlésű sebességváltó

- Két különböző hajtásmód: szántóföldi és közúti
- Intelligens és igény szerinti sebességvezérlés
- Nagyobb üzemanyag-hatékonyság

9. Elektromosan vezérelt szalmaterelő lemezek szecskázóhoz

- Kényelmes üzemeltetés a fülkéből

10. Magtartály

- 5200 vagy 6500 l magtartály-kapacitás
- 72 vagy 85 l/s ürítési sebesség

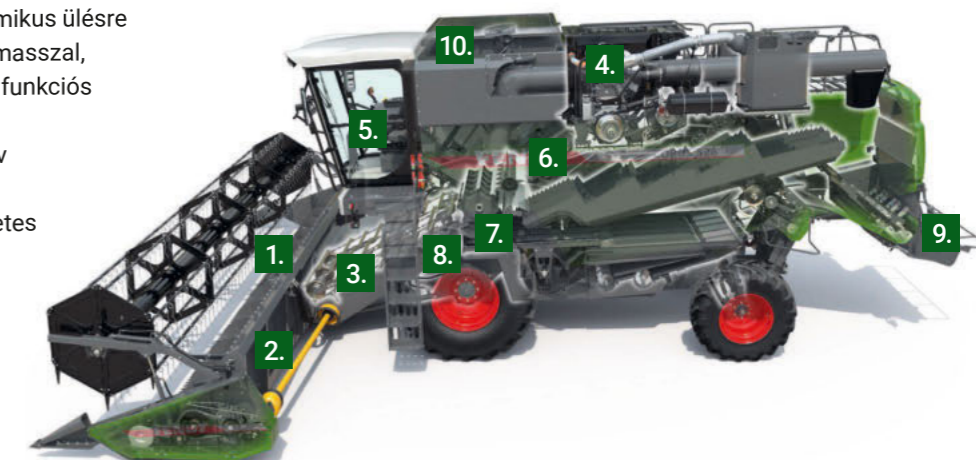

Vágóasztal.

A CORUS 500 modell minden ízében megbízható. A FreeFlow és a PowerFlow vágóasztalok nehéz körülmények között is biztonságosan használhatók, továbbá egyenletes terményadagolást és nagy átmenőtjeljesítményt biztosítanak.



Ferdefelhordó WorldWide HookUp

- Erősebb erőátvitel a vágóasztalhoz
- Jobb láthatóság - Hosszabb elevátor
- 3 elevátorlánc váltakozó U-alakú verőlécekkel
- Az asztalt és a gabonaelevátort alapesetben 2 ékpályás ékszív hajtja meg, 3HB nagyteljesítményű ékszív felárral érhető el
- Csúsúzó tengelykapcsolóval védett
- Károsodás és eltömődés minimális kockázata
- Nagy ellenőrző ajtó az elevátor tetején
- A lánc könnyű elérése ellenőrzéshez
- Automatikus szintszabályozás opcióként (billentés)



1. FreeFlow kínálat

- Széles mérettartomány
- Schumacher kasza 1254 rpm fordulatszámmal
- Teljes szélességben bedobóujjak
- Multicsatlakozó – alapárban
- Hidraulikus motollahajtás
- Csavarozott asztalfenék és merevített váz
- Valamennyi funkció speciális rizs változat konfigurációként érhető el

2. PowerFlow kínálat

- Széles mérettartomány
- Aktív terményszállítás a kaszától a konzolcsigához
- Schumacher késrendszer 1220 rpm fordulatszámmal
- Multicsatlakozó – alapárban
- Hidraulikus motollahajtás

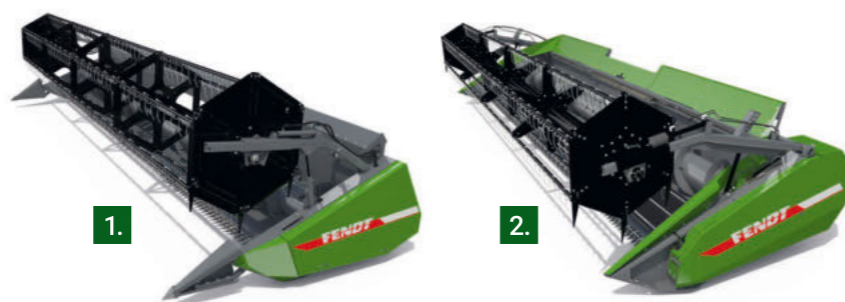

TerraControl

- Asztalszintezés szabályozása opcióként
- Teljesen automatikus rendszer, különböző elérhető funkciók
- A szintezési funkciók együttesen optimális vezetési kényelmet biztosítanak, és kiválóan kiegyenlítik az egyenetlenségeket.
- A számos különböző funkció lehetővé teszi, hogy a rendszer a munka- és terepi körülmények széles skálájához igazodjon.





Cséplő & Szalmarázó.

A Fendt CORUS 500 modellel a termés a legjobb kezekben van. A nagy teljesítményű cséplődob és a nagy dobkosárterület együtt intenzív, mégis kíméletes cséplést és szétválasztást biztosít. Az MCS (Multi Crop Separator) konfiguráció növeli az elvégzett műveletek kapacitását. Az MCS javítja a géppel végzett aktív szétválasztást különösen nehéz és nedves körülmények között.



Cséplőszerkezet

- 600 mm átmérőjű, nagy inerciájú cséplődob
- Aktív cséplés a ferdefelhordó teljes szélességén
- Tört szemek kis valószínűséggel
- Bal és jobb bordás verőlécek a fokozott cséplési hatás érdekében
- 8 verőléc, cséplő zónán kívül rögzítve
- Nincs kieső cséplőfelület

1. Multi Crop Separator plus

- Növeli az átmenőteljesítményt nehéz körülmények, pl. nedves szalma esetén
- Lerázza a szalmát a szalmaleválasztók elején
- Jobb minta a teljes területen
- Megváltoztatja a terményáramlás irányát
- Megváltoztatja a szalma sebességét
- Javítja a leválasztást
- A CORUS MCS változat tartozéka

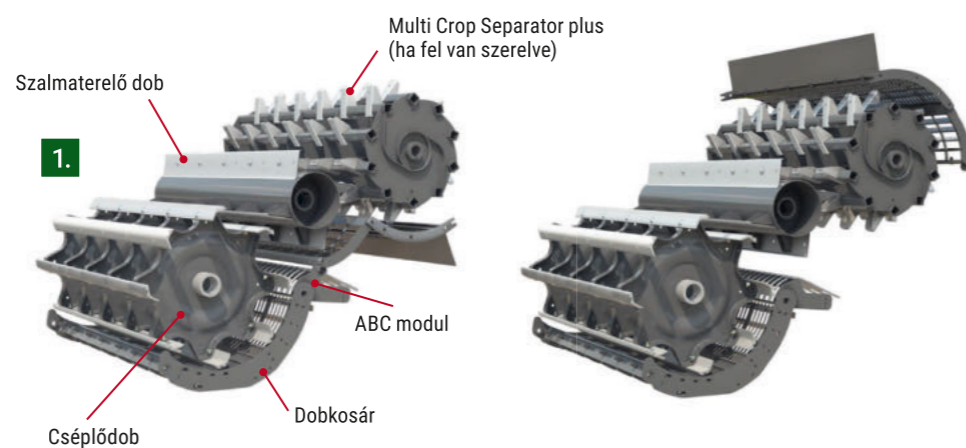

2. Több részes dobkosár

- Megoldás bármilyen termény esetében
- Fix hátsó rész, cserélhető elülső rész:
 - Kis szem
 - Nagy szem
- Gyors és egyszerű váltás különböző termények között:
 - Nem kell eltávolítani az elülső elevátort
 - Elülső részbe szerelt kőfogó vályú
- Bármilyen terménynél a legmegfelelőbb dobkosár:
 - Maximálisra növeli a cséplési teljesítményt
 - Maximálisra növeli az elválasztási teljesítményt
 - Tiszta szem
- Szem alakzata:
 - 14,1 mm huzaltávolság elől, 24 mm huzaltávolság hátul
 - Pelyvaeltávolító lapok szerelhetők az elülső részre
- Kukorica változat:
 - 24 mm osztás elől és hátul

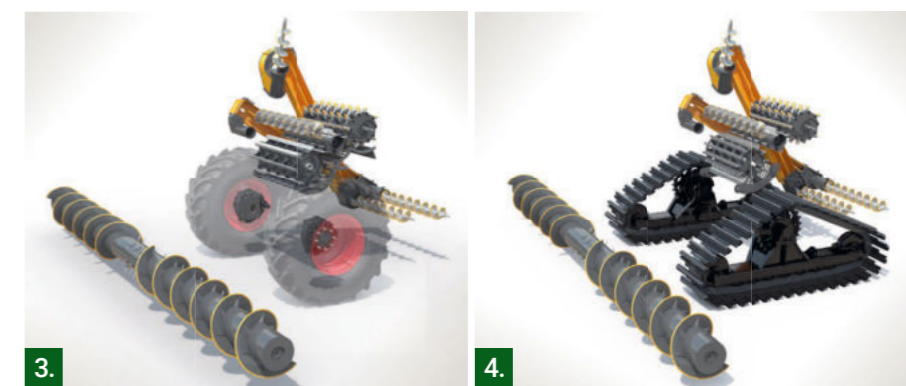
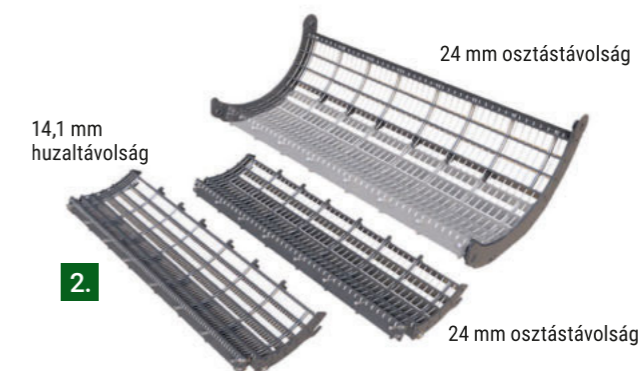

Szalmaleválasztók

- Zárt szalmaleválasztók
 - A visszanyert gabona tökéletes eloszlása a gyűjtőasztalon
 - Nagyon szilárd felépítés
 - A gyűjtőasztal egyenletes adagolása különösen dombos terepen
- Szalmaleválasztók - szalmarázóláda-tengely
 - 150 mm magas forgattyú oszcillálás
 - Erős anyagkeverés
 - Rendkívül erős leválasztási határfok
- Hosszú élettartamú facsapágyak
 - Nagy tolerancia és könnye csere sérülés esetén
 - Kevés karbantartási szükséglet
 - Megbízható rendszer

3. Kopásálló változat - csak MCS változat

- Kopásálló elemek, rizs vagy nehéz kukorica/szója feltételekhez áll készen
- Dob és dobkosár gabonakonfiguráció esetén.
- Kopólemezek MCS-n
- Speciális kopásálló anyaggal megerősített az összes csiga teljes hosszban
- Az elevátorok speciális krómozása
- Hosszú élettartamú tömítés a végső áttételeken
- Standard abroncsok: elől 620/75 R30 – hátsó 400/70 R20
- A gép rizsre állítható át a
 - búzáról rizsre átszerelő készlet: kód **Z 415**
- Azon ügyfelek számára, akik nagy területeken nagy termésátlagú erősen koptató terményeket, például kukorica vagy szója takarítanak be
- Rendelési kód:
 - Kopásálló + szem dobkosár: kód **Z 265**
 - Kopásálló + több részes dobkosár **Z 266**

4. Rizs változat - csak MCS változat

- Kifejezetten rizsbetakarításhoz tervezett modellek
- Rizsdob és dobkosár fogazott lécekkel
- Speciális kopásálló anyaggal megerősített az összes csiga teljes hosszban
- Az elevátorok speciális krómozása
- Hosszú élettartamú tömítés a végső áttételeken
- Rizslánctalpak 6 vagy 7 görgővel
- FreeFlow vágóasztal rizs specifikációkkal elérhető az árlistán keresztül



Tisztítórendszer.

Szeretne biztos lenni a termés tisztaságában?
Akkor a Fendt CORUS 500 a megfelelő választás.
A maga teljesítménysztyáiban a legnagyobb
tisztítási területet és minden körülmények között
maximális tisztítási teljesítményt biztosít.



Nagykapacitású rosták - gyári konfigurálás

- Elektromosan szabályozható opcióként
- Nincs szükség átállításra minden alkalommal a betakarított termés váltásakor
 - Nagy nyílások a gyors leválasztáshoz
- Független elválasztók
 - Nincs rövid szalma az alsó rostán, növeli a teljesítményt

- A felső és alsó rosta ellentétes irányban mozog
- Garantált tisztítás nehéz termények esetében is
- Az összes szabályozható rosta magas terményoszlatóval rendelkezik
 - Megakadályozza, hogy az anyag oldalra csússzon domboldalakon
 - Megakadályozza a veszteségeket
 - Növeli a teljesítményt
 - Növeli a termelékenységet
- A felső és alsó rosták kényelmes beszerelése/kiszerezése
- A rosta toldata önállóan szabályozható

1. Szelelő

- Centrifugál ventilátor, teljes rostaszélességen működik
- Egyenes levegőáramlás-elosztás biztosítja a tökéletes tisztítást a teljes szélességen
- Levegőbeszívás a ventilátor körül
- Merevített csapágy közvetlenül a vázra csavarozva
- A szelelő a fülkéből vezérelhető
 - Teljeskörűen szabályozható a körülményeknek megfelelően
 - Magasabb tisztítási szint
 - Jobb teljesítmény
- Normál fordulatszám-tartomány: 350 – 1050 rpm
 - A legtöbb feltételhez elegendő
- Elérhető fordulatszám-csökkentés: 270 - 840 rpm
 - Kis magoknál szükséges
- Rendelési kód: **Z 124**

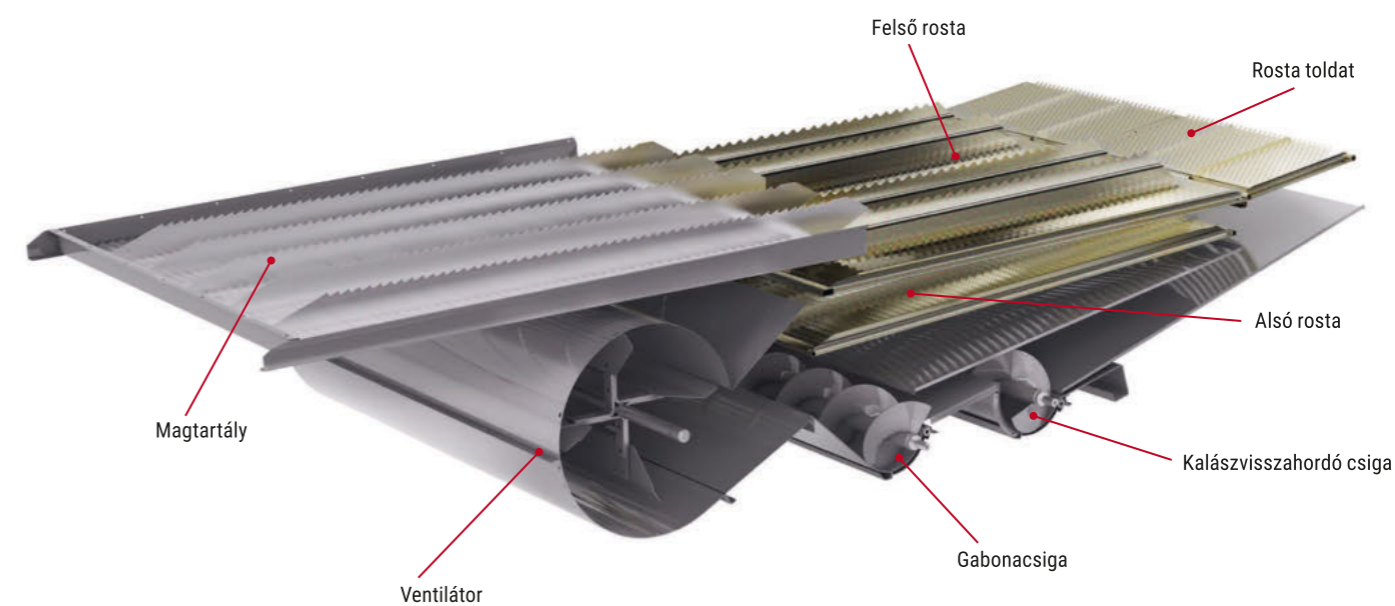
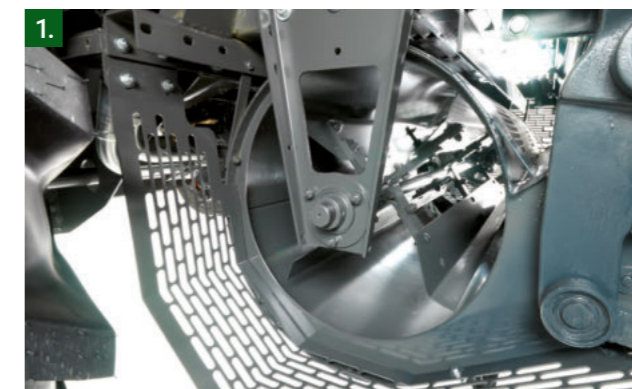



Szalma / pelyva kezelése & Mag kezelése.

A nagy térfogatú magtartálynak és a nagy ürítési sebességnek köszönhetően nyugodtan hátrádülhet. Minél kevesebbszer kell megállni, annál gyorsabban kezd száradni az értékes termés. A Fendt CORUS 500 modellre mindig számíthat.

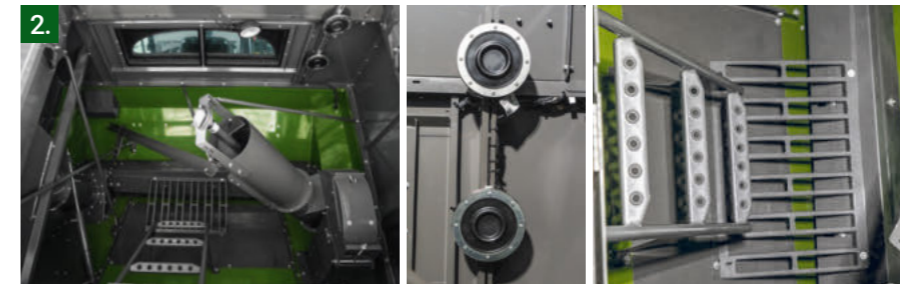

1. Szármaradvány kezelése - Nagy teljesítményű szecskázó

- 4 sor fogazott kés két vágóélel
- Nagy aprítási teljesítmény azonos energiafogyasztás mellett
- rövid szecskahossz, a minimális talajművelési igény érdekében
- Elektromos terelők opcióként
- Szimmetrikus kés kialakítás



2. Magtartály

- Kapacitás
 - 5200 l az CORUS 518 & 522 esetében
 - 6500 l az 526 (és opció 522) esetében
- Két magtartály-érzékelő alapárban
 - Folyamatosan tájékoztatja a kezelőt az optimális teljesítmény fenntartása érdekében
 - Figyelmeztető jel
 - 70%-nál jelzőfények villognak
 - 100%-nál hangjelzés szólal meg
- Nagy ablak a magtartályba a fülke felől
- Karbantartási ajtó magtartályhoz és motorhoz
 - Egyszerű hozzáférés
- Fellépő a magtartályba
 - Gyors elérés vizsgálathoz és tisztításhoz
- Nagy mintavevő ajtó a fülke mellett

3. Üritő csiga

- Függetlenes ürítőcsiga
 - Standard ürítő csiga 72 l/s ürítési sebességgel CORUS 518 & 522 esetében
 - Nagykapacitású ürítő csiga 85 l/s ürítési sebességgel CORUS 526-hoz (és opció 522-höz)
 - Ürítési magasság: 4,20 m
- 4 m függőleges ürítő csiga
- Ürítő csiga szöge: 100°
 - Kiváló kilátás a kabinból
- Szabályozható fedelek az ürítő csigához a magtartályban

Motor & Hidraulika.

A legújabb Stage V kibocsátási szint előírásainak megfelelő, nagy teljesítményű AGCO Power motorjával a Fendt CORUS 500 egy igazán megbízható társ a mindennapokban. A jó hozzáférhetőség és könnyű karbantarthatóság kellemesebbé teszi a betakarítással töltött nehéz napokat.

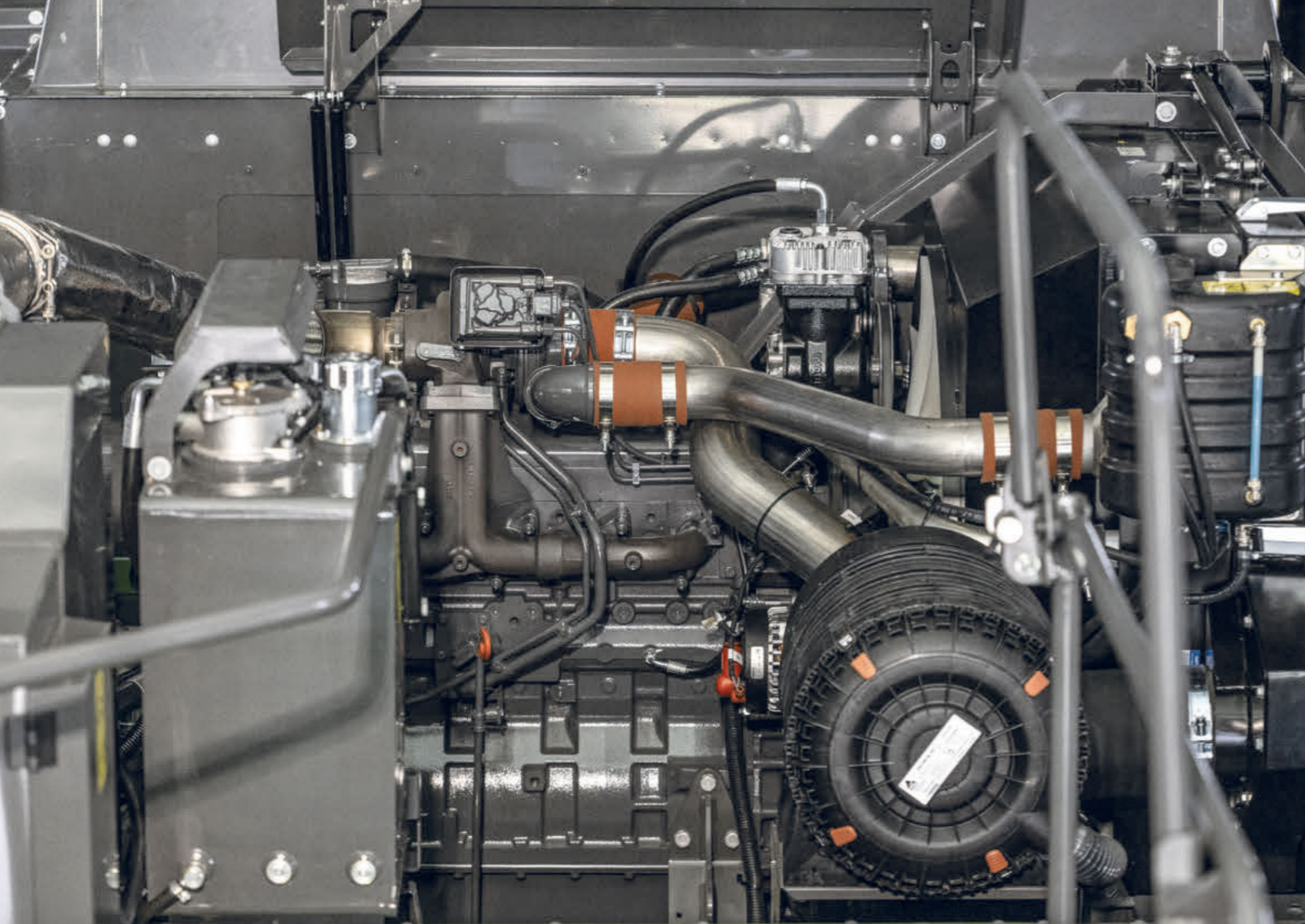

1. Stage V motor - CORUS 518

- A legújabb Agco Power motortechológia, modern kialakítás, legnagyobb megbízhatóság
- 4-hengeres motor: kevesebb mozgó alkatrész, nagyobb megbízhatóság, kevesebb üzemeltetési költség
- 2100 rpm fordulatszámon jár kisebb zaj, csökkent üzemanyag-fogyasztás mellett
- Jól méretezett motor ehhez a kombájn osztályhoz

- Elektronikusan vezérelt befecskendezés, Sisutronic EEM4S5, nagyobb reakcióképesség, jobban időzített égés, kevesebb üzemanyag szükséges
- Diagnosztika CANBuson és EDT-n keresztül, könnyebb szervíz és hibaelhárítás
- DOC+CS+SCR-t használ kipufogógáz kezelési rendszerként
- Optimális nyomatékgörbe



1.

Sebességváltó

- A motor melletti hidrosztatikus szivattyú elektronikusan vezérelt
 - H1 SD 100 cc szivattyú
- Végső leajtásokat és a sebességváltókat a kombájn gyártó maga gyártja
 - 8 csap
 - 3 fokozatú sebességváltó
- Standard 2WD hátsó tengely
- A 650/75 R32 abroncsokra érvényes sebességek
 - 1. 0–7,5 kmh
 - 2. 0–14,6 kmh
 - 3. 0–25,0 kmh

2. Stage V motor - CORUS 522 & 526

- AGRO power: Legújabb és legtisztább motor technológia
- A 7,4 l A DOC+CS+SCR-T használja a kezelő rendszer után
- Karbantartást nem igénylő rendszer
- 4 szelep hengerenként [hidraulikus szelephézag állítás]
- Common Rail technológia
- Sisutronic EEM4S5 – motorvezérlés
- Optimális nyomatékgörbe
- Nagyon alacsony üzemanyag-fogyasztás
- Kis zaj



2.

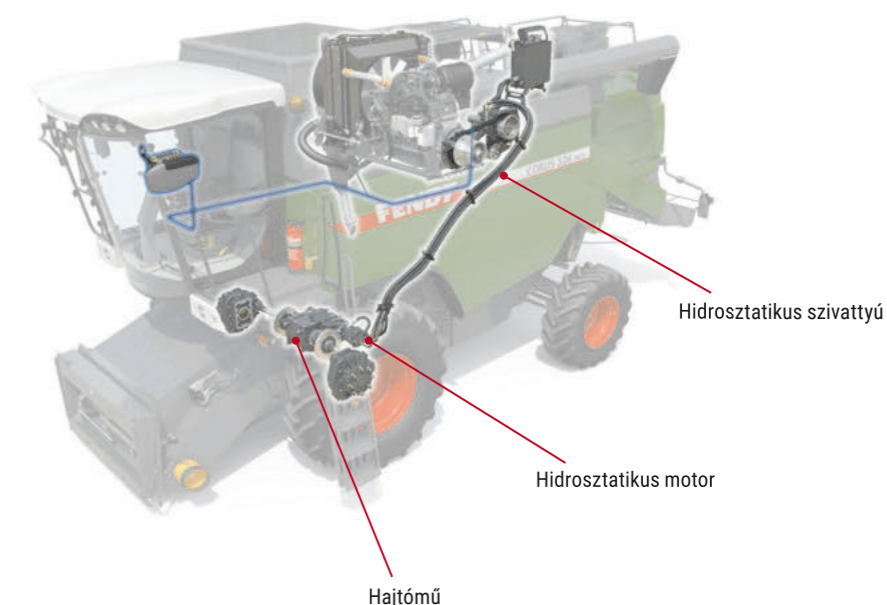

Motorhűtés

- Hűtőegység a következőkhöz
 - Feltöltőlevegő
 - Motor-hűtőfolyadék
 - Üzemanyag
 - Hidrosztatikus olaj
 - Légkondicionáló rendszer
- Nagy teljesítményű ventilátor
 - tisztán tartja a motorteret
- Nagy méretű hűtőrács
 - Könnyen felhajtható
 - A hűtő könnyű elérése tisztításhoz és vizsgálathoz
 - Szerszám nem szükséges
- Elszívórendszer tartja mindenkor tisztán a vízűtőt



Vezetőfülke.

Különösen a betakarítással töltött hosszú napokon fontos a kényelmes munkahely és a kellemes környezet. A Fendt CORUS 500 fülkéjében otthon fogja érezni magát. A vezetőülés kényelméből, az intuitív és ergonomikus kartámaszról igazán könnyű a munka.



Fellépő

- A fellépő felhajtható, hogy elkerülhetők legyenek a károk nagyon sáros körülmények esetén.
- Komfort légrugós vezetőülés
 - Ülésre szerelt kartámasz és többfunkciós kar
 - Elektromosan állítható
 - Több beállítási funkció

Elektrohidraulikus kapcsolódás

- Asztal
- Cséplő egység
- Ürités
- Szalmaszecskázó (a cséplőszerkezettel kombináltan)
- Dobkosár beállítás.

Műszerfal

- Elektrohidraulikus kapcsolás
 - Asztal
 - Cséplő egység
 - Szalmaszecskázó a cséplőszerkezettel
 - Dobkosár beállítás.
- Egyszerű ellenőrzés és monitorozás intuitív kapcsolókon keresztül

Agritronic plus II

- Kényelmes és nagyon egyszerű használat
- Az összes információt az Agritronic plus II gyűjti
- Egyedi jelzés vizuálisan és akusztikusan
- 4 modul
 - Több visszajelző lámpa
 - Fedélzeti számítógép
 - Teljesítmény-monitor
 - Terra Control

Komfort fülke

- Munkalámpák
 - 6 nagyteljesítményű fényszóró
 - 4 kiegészítő lámpa érhető opcióként
 - Egy fényszóró hátra tekintés esetére
- Nagy külső tükrök
- Fülkeszűrő
 - A levegőszűrő a fülke fellépőnél helyezkedik el

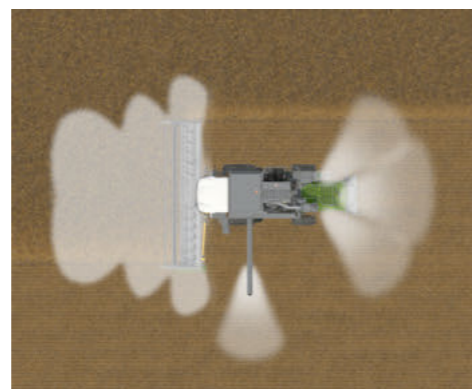



Fendt Services.

A Fendt gépek a legmagasabb igényeket kielégítő, csúcstechnológiával felszerelt termékek. Ennek megfelelően a tanúsított Fendt értékesítési partnerek első osztályú szolgáltatást kínálnak.



A Fendt CustomerHotline-on a tanúsított szervizpartnerek éjjel-nappal elérhetőek





A legjobb termék a legjobb védőernyő alatt

Prémiumkategória szolgáltatásai és szervize:

- Rövid az út a képzett szervizmunkatársaink és Ön között
- 0-24 órás rendelkezésre állás pótalkatrészekkel a szezon alatt
- 12 hónap garancia az eredeti Fendt alkatrészekre és azok beszerelésére

100%-os minőség. 100%-os szolgáltatás: Fendt Services

- Fendt bemutatógépek
- Fendt Expert gépkezelői tréning
- AGCO Finance – Finanszírozási és bérleti ajánlatok
- Fendt Care – Szervizszerződések és garanciahosszabbítás
- Fendt Certified – Használt gép program

A holnap alkalmazásai már ma.

Fendt bemutatógépek

- Ne csak beszéljen róla üljön fel rá és próbálja ki
- Az optimális döntéshozatal alapja

Fendt Expert gépkezelői tréning

- Exkluzív gyakorlati képzés professzionális oktatókkal
- A gazdaságosság optimalizálása az összes funkció elsajátításával és a Fendt gép teljes teljesítménypotenciáljának kihasználásával

Egyedi finanszírozási és bérleti modellek

- AGCO Finance hitelfinanszírozás vonzó feltételekkel, rugalmas futamidővel és tervezhető költségekkel
- Személyre szabott bérleti ajánlatok Fendt értékesítési partnereken keresztül



Fendt Certified – Használt gép program

Bizonyítottan kiváló minőségű és tanúsított Fendt minőségű használt mezőgazdasági gépek

Előnyök:

- Eredetiség igazolása szigorú minőségi szabványok alapján
- Alapos bevizsgálás beérkezéskor (műszaki, kopás, küllem)
- A kopó alkatrészek gondos karbantartása
- Szükség esetén az alkatrészek cseréje, tisztítása és festése
- Garanciával együtt

Fendt Care – Szervizszerződések és garanciahosszabbítás

- A jogszabályi garancián túli, személyre szabott karbantartási és javítási szolgáltatás
- Maximális működési megbízhatóság
- Rugalmas futamidők és díjak önrésszel ill. anélkül
- Teljes körű költségkontroll és tervezési biztonság
- A Fendt-gép optimális értékmegőrzése érdekében kizárólag garantált sorozatminőségű és tesztelt funkcionális megbízhatóságú eredeti alkatrészeket használunk

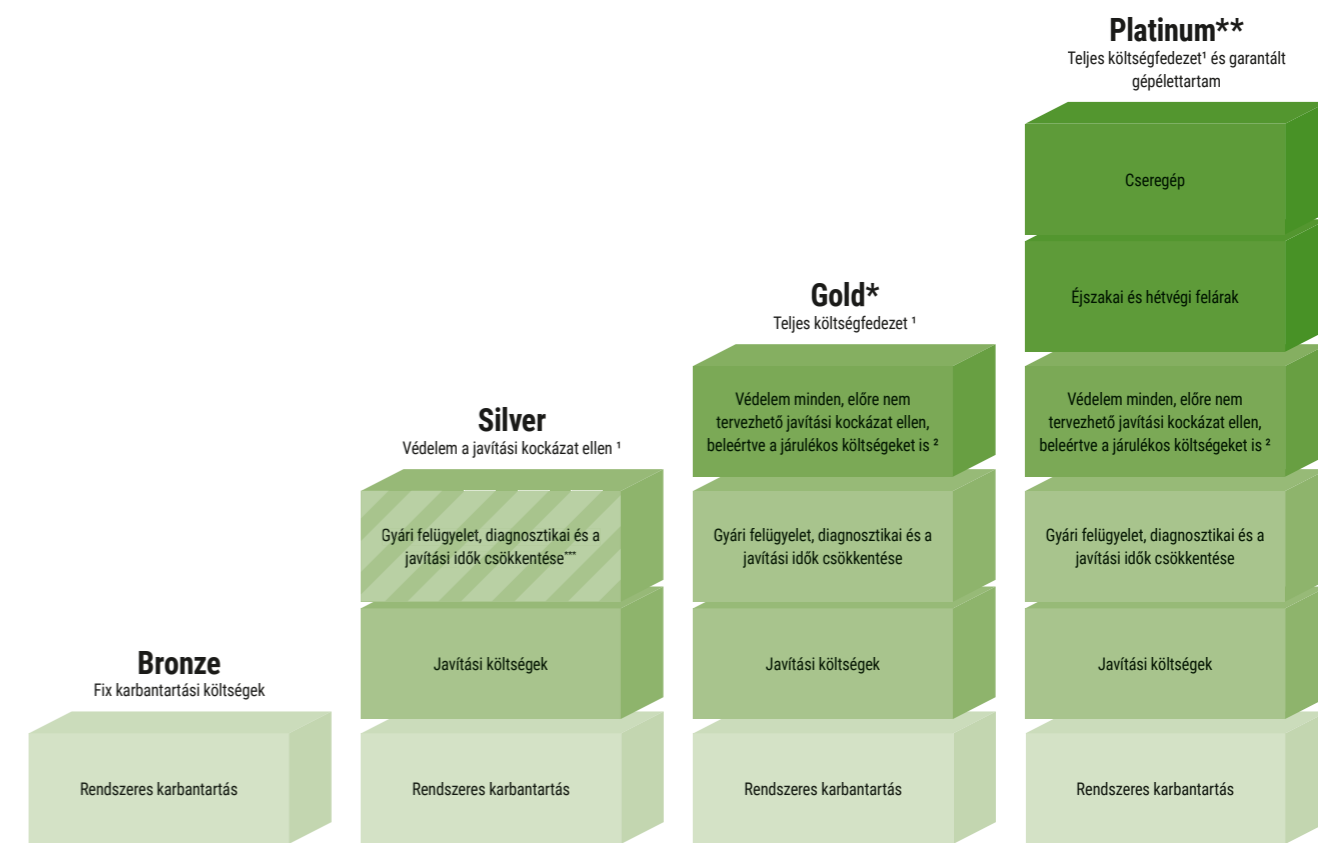

Fendt Care.

Költségkontroll és tervezésbiztonság a Fendt Care tarifákkal

- Az új gépek üzembiztonsági és javítási kockázatainak biztosítását célzó szolgáltatások széles skálája
- Teljes költségkontroll a legjobb szolgáltatás mellett
- Személyre szabott megoldás a flotta számára a karbantartási szerződéstől a cseregépet is magában foglaló, teljes körű csomagig

„AGCO Parts Books to go” okostelefonos alkalmazás



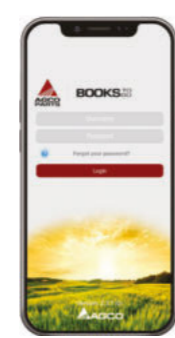







- Pótalkatrészek gyors és egyszerű keresése és közvetlen megrendelése
- Letöltés az App Store-ból és a Google Play Store-ból
- Hozzáférés a Fendt értékesítő partneren keresztül



App Store



Google Play Store

Elérhető a következőhöz:	Költségelőnyök Fendt Connecttel (opcionális)		Csak Fendt Connecttel rendelkező traktorok esetében		
	Teljes Fendt portfólió	Teljes Fendt portfólió	Kerekes traktor Fendt Connecttel és teleszkópos rakodóval ⁸	Fendt Connect kerekes traktor	
Ügyfélelőnyök (önrész)	A gép üzembiztonsága	Nagy károokra vonatkozó biztosítás ³ (490 €) Teljes körű biztosítás vonzó feltételekkel (190 €) Teljes körű biztosítás teljes költségkontroll mellett (0 €)	Teljes körű biztosítás teljes költségkontroll mellett, beleértve az összes járulékos költséget (0 €)	Teljes körű biztosítás teljes költségkontroll mellett, beleértve az összes járulékos költséget és a garantált gépelettartamot (0 €)	
Maximális fedezet garanciahosszabbítással	 8 év / 8 000 Űő	 5 év / 3 000 Űő	 5 év / 5 000 Űő	 3 év / 2.000 Űő*  3 év / 4.000 Űő*  3 év / 25.000 bála*  5 év / 50 000 bála	 8 év / 4 000 szivattyú Űő  5 év / 8 000 Űő  5 év / 750 Űő ⁷

Űő = üzemórák; Ó = órák; ¹ kopáson kívül; ² utazási költségek, mentés/elvontatás, hibakeresés további diagnosztikai eszközökkel, fékpad alkalmazása, olajok és szűrők, ha a motor / hajtómű javításra kerül; ³ csak önmeghajtásos gépekhez, RG300-hoz és Momentumhoz elérhető; ⁴ csak ISOBUS-kompatibilis készülékek; ⁵ csak PR, VR & XR; ⁶ Rollectorttal; ⁷ csak Momentum 16 & 24; ⁸ Arany tarifa teleszkópos rakodógépekhez Connect nélkül is elérhető; ⁹ Gold tarifa csak az alábbi országokban érhető el: DE/FR/GB/IT/BG/CZ/EE/HR/HU/LT/FI/LV/LI/MD/RO/RS/SE/SI/SK/UA/AT/LU/NL/CH/BE/BY/NO/PL/DK; ¹⁰Platinum csak az alábbi országokban érhető el: DE, EN, FR; ¹¹opcionálisan Fendt Connecttel



Felszereltség-változatok és műszaki adatok.

Tisztelt Ügyfeleink!

Motivációnk a Fendtnél az, hogy a leginnovatívabb gépeket és megoldásokat kínáljuk Önnek, hogy még hatékonyabban és kényelmesebben végezhesse munkáját. Folyamatosan fejlesztjük termékeinket és azok felszereltségeinek részleteit. Ezért weboldalunkon minden műszaki adatot és felszereltségi változatot naponta frissítünk.



Csak olvassa be a QR-kódot, vagy kövesse ezt a linket:
fendt.com/corus-500-data

FENDT

Leaders drive Fendt.



www.fendt.com

AGCO GmbH – Fendt-Marketing
87616 Marktoberdorf, Németország

HU/2301

 **AGCO**
Your Agriculture Company

A Fendt az AGCO világmárkája.
A szállítási terjedelemlre, a kinézetre, a teljesítményre, méretre és súlyra, az üzemanyag-fogyasztásra és az üzemeltetési költségekre vonatkozó adatok a prospektus nyomtatásakor rendelkezésre álló információknak felelnek meg. Ezek a jármű megvásárlásáig megváltozhat. Az Ön Fendt értékesítési partnere örömmel nyújt tájékoztatást az esetleges eltérésekről. A képen látható járművek nem feltétlen az Ön országának ill. előírásainak megfelelő felszereltséggel láthatók a képen.